

Projectnummer: S170905 Datum: 03-02-2021 Tekeningnummer: AO201

Project: Poiesz 09 Zwaagwesteinde (De Westereen)

Opdrachtgever: Poiesz Vastgoed B.V.

Onderdeel: Dakoverzicht

Fase: Aanvraag Omgevingsvergunning Formaat: A1 Schaal: 1 : 100 Getekend: ■

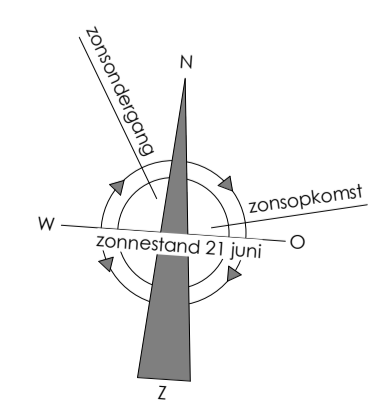

Postadres: Oude Oppenhuizerweg 27 8606 JA Sneek T. 0515-425800 E. info@wijbengagroep.nl www.wijbengagroep.nl

WijbengalTromp architecten adviseurs

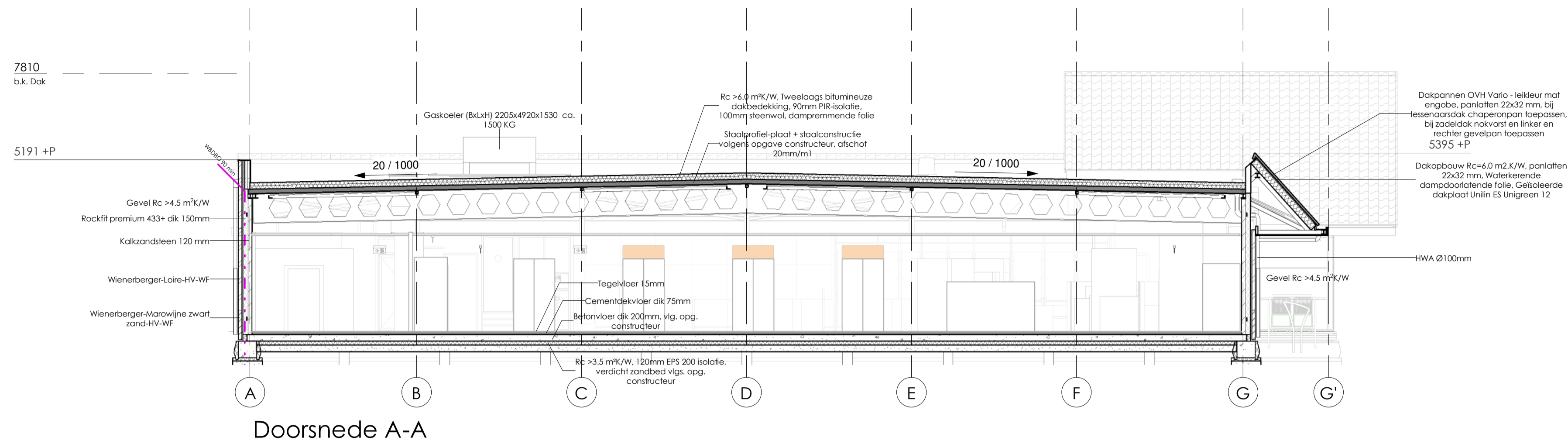

Doorsnede A-A

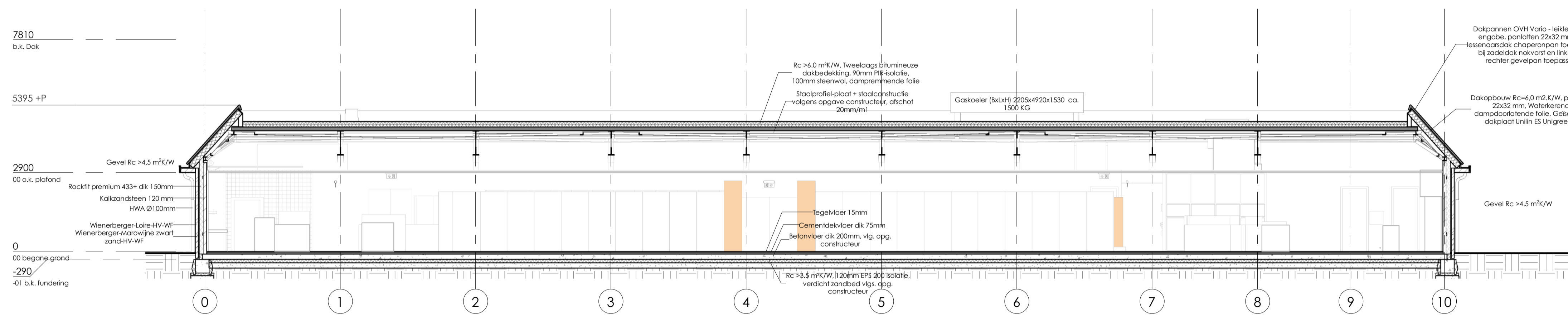

Doorsnede B-B

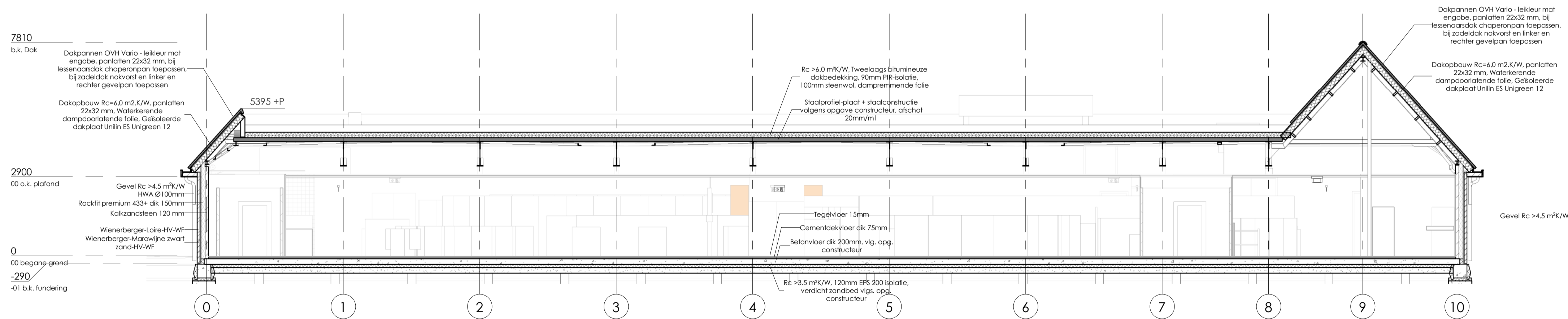

Doorsnede C-C

Projectnummer: S170905	Datum: 03-02-2021	Tekeningnummer: AO300
Project: Poiesz 09 Zwaagwesteinde (De Westereen)		
Opdrachtgever: Poiesz Vastgoed B.V.		
Onderdeel: Doorsneden		
Fase: Aanvraag Omgevingsvergunning	Formaat: A1	Schaal: 1 : 100

Postadres:
Oude Oppenhuizerweg 27
8606 JA Sneek
T. 0515-425800
E. info@wijbengagroep.nl
www.wijbengagroep.nl



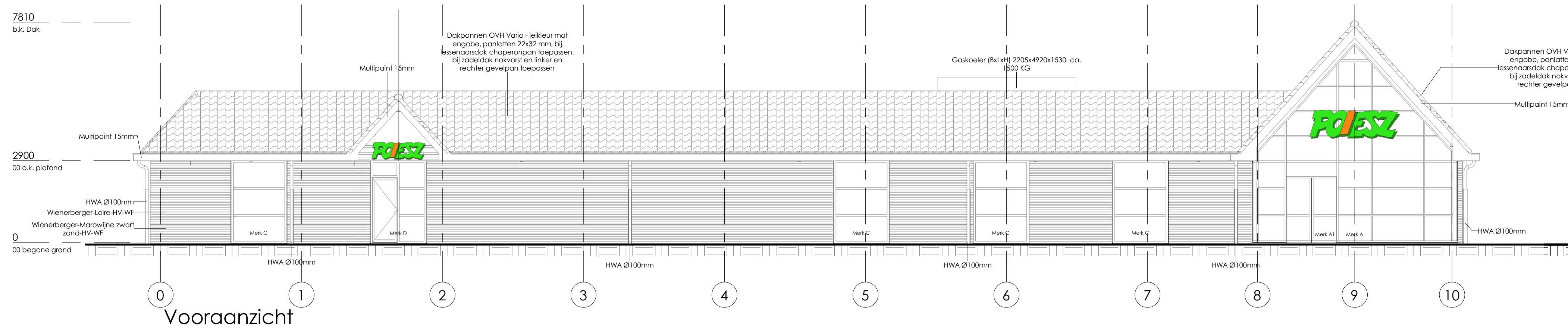

Vooraanzicht

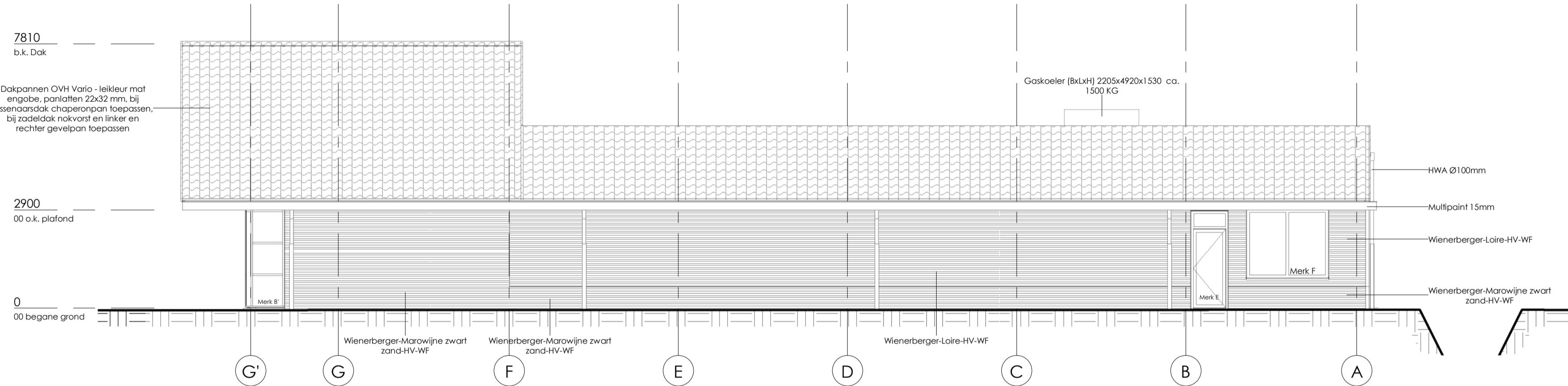

Rechteraanzicht

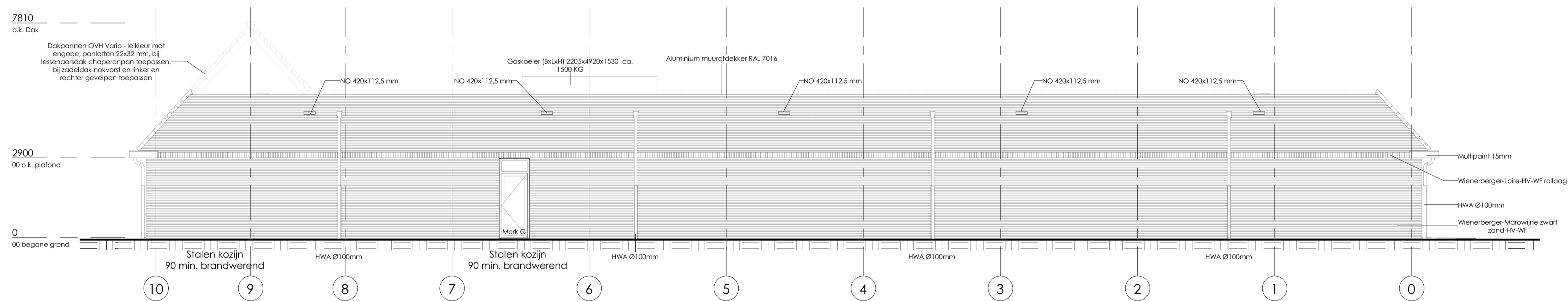

Achteraanzicht

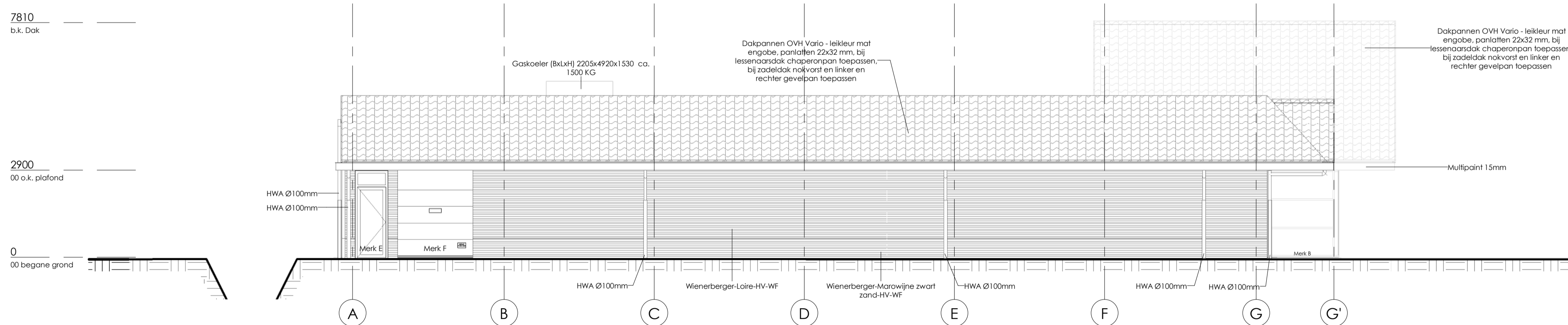

Linkeraanzicht

Projectnummer: S170905	Datum: 03-02-2021	Tekeningnummer: AO400
Project: Poiesz 09 Zwaagwesteinde (De Westereen)		
Opdrachtgever: Poiesz Vastgoed B.V.		
Onderdeel: Gevelaanzichten		
Fase: Aanvraag Omgevingsvergunning	Formaat: A1	Schaal: 1 : 100
Getekend: [initials]		

Postadres:
 Oude Oppenhuizerweg 27
 8606 JA Sneek
 T. 0515-425800
 E. info@wijbengagroep.nl
 www.wijbengagroep.nl

WijbengaTromp
 architecten
 adviseurs

00 Tekeningenlijst Details

Blad nummer	Blad naam	Datum	Wijziging A	Wijziging B	Wijziging C	Wijziging D
AO500	Details	03-02-2021				
AO500-00	Detailoverzicht	03-02-2021				
AO500-01	Detail 1	03-02-2021				
AO500-02	Detail 2	03-02-2021				
AO500-03	Detail 3	03-02-2021				
AO500-04	Detail 4	03-02-2021				
AO500-05	Detail 5	03-02-2021				
AO500-06	Detail 6	03-02-2021				
AO500-07	Detail 7	03-02-2021				
AO500-08	Detail 8	03-02-2021				
AO500-09	Detail 9	03-02-2021				
AO500-10	Detail 10	03-02-2021				
AO500-11	Detail 11	03-02-2021				
AO500-12	Detail 12	03-02-2021				
AO500-13	Detail 13	03-02-2021				
AO500-14	Detail 14	03-02-2021				
AO500-15	Detail 15	03-02-2021				
AO500-16	Detail 16	03-02-2021				

Kop- en lagenmaat

Koppenmaat: 110 mm

Lagenmaat: 62,5 mm

Start lagenmaat: bk. eerste laag 202,5 mm -P

Schoonmetselwerk gelijk vanaf funderingsbalk!

Metselwerk onder kozijnen rond Peil in rollaag en als schoonwerk uitvoeren!

Projectnummer: Datum:

S170905

03-02-2021

Tekeningnummer:

AO500

Project:

Poiesz 09 Zwaagwesteinde (De Westereen)

Opdrachtgever:

Poiesz Vastgoed B.V.

Onderdeel:

Details

Fase:

Aanvraag Omgevingsvergunning

Formaat:

A3

Schaal:

Getekend:



Postadres:
 Oude Oppenhuizerweg 27
 8606 JA Sneek
 T. 0515-425800
 E. info@wjbengagroep.nl
 www.wjbengagroep.nl



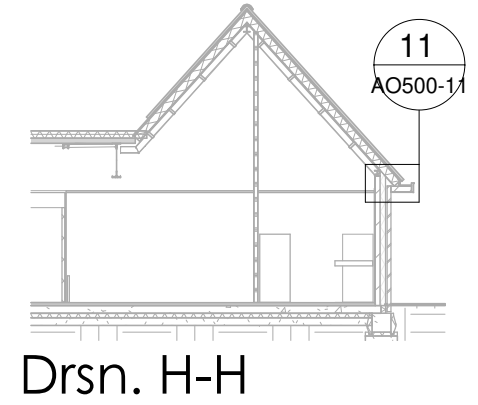
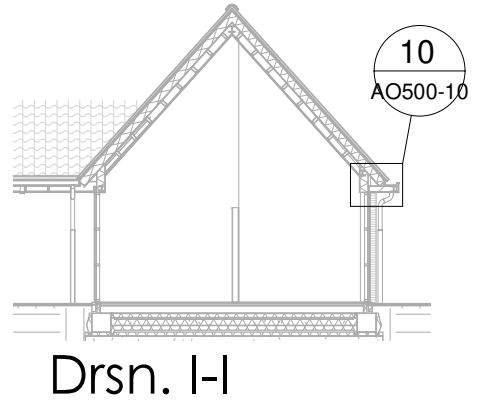
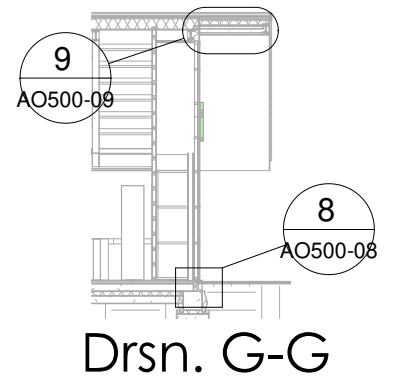
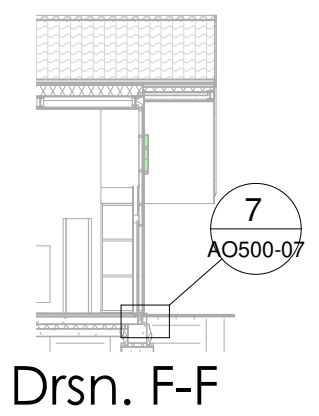
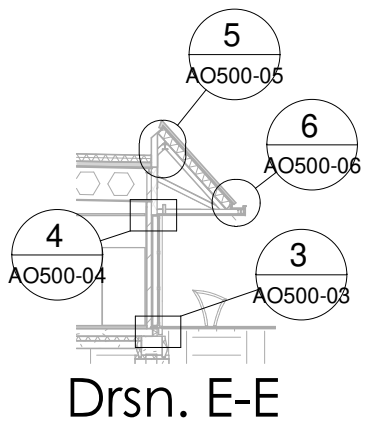
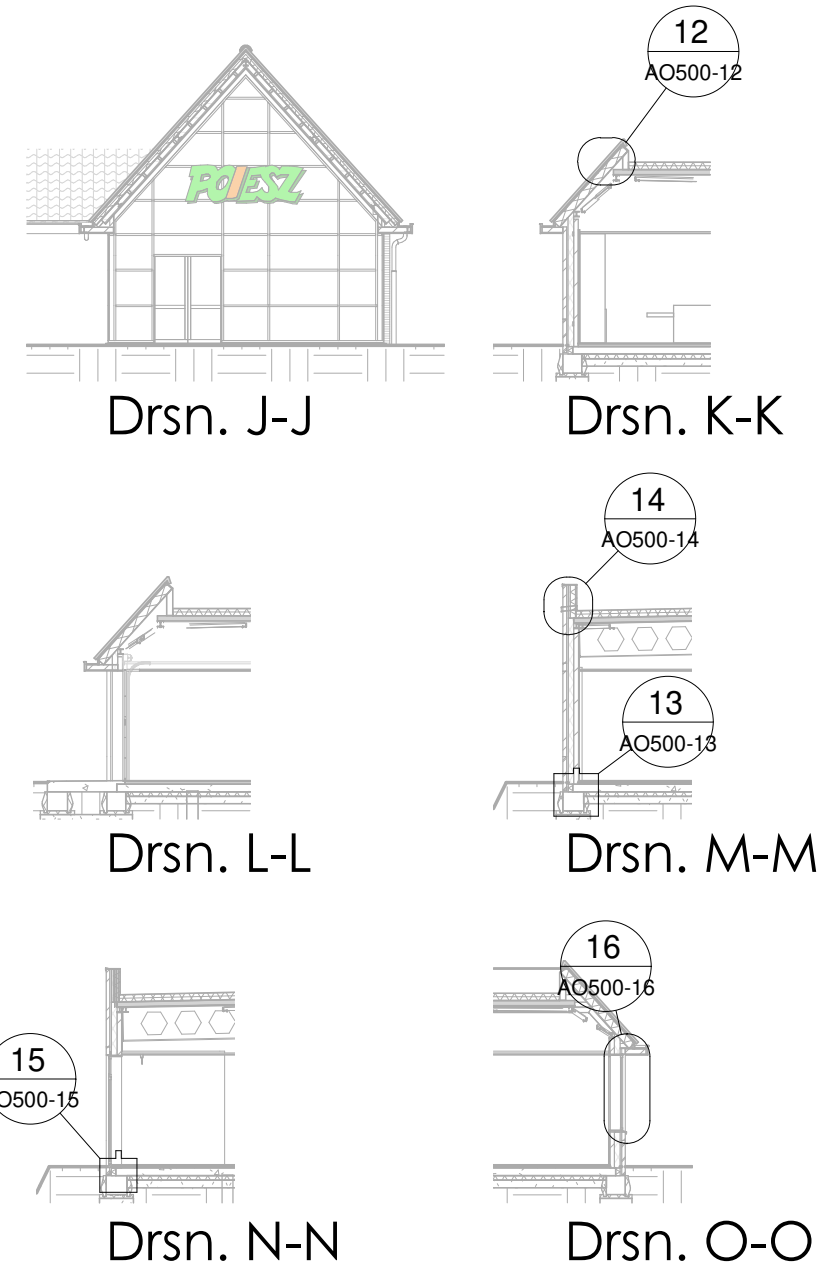
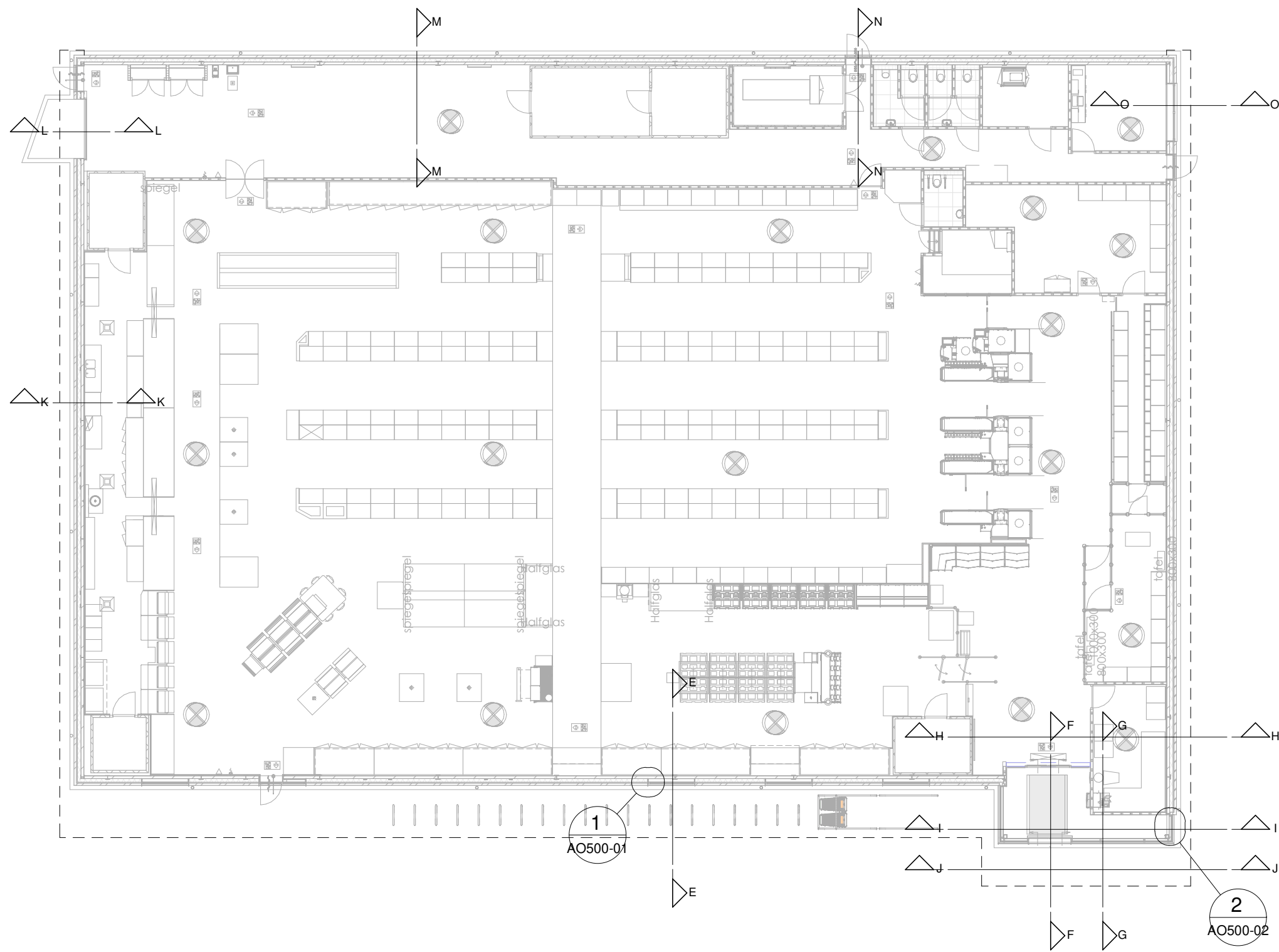

Tekeningnummer:
AO500-00

Onderdeel:
Detailoverzicht

Projectnummer: S170905
Getekend:

Datum: 03-02-2021
Schaal: 1 : 200



Deze tekening is auteursrechtelijk beschermd. Zij mag niet zonder onze toestemming worden gebruikt. © vermenigvuldigd of aan derder ter beschikking worden gesteld.

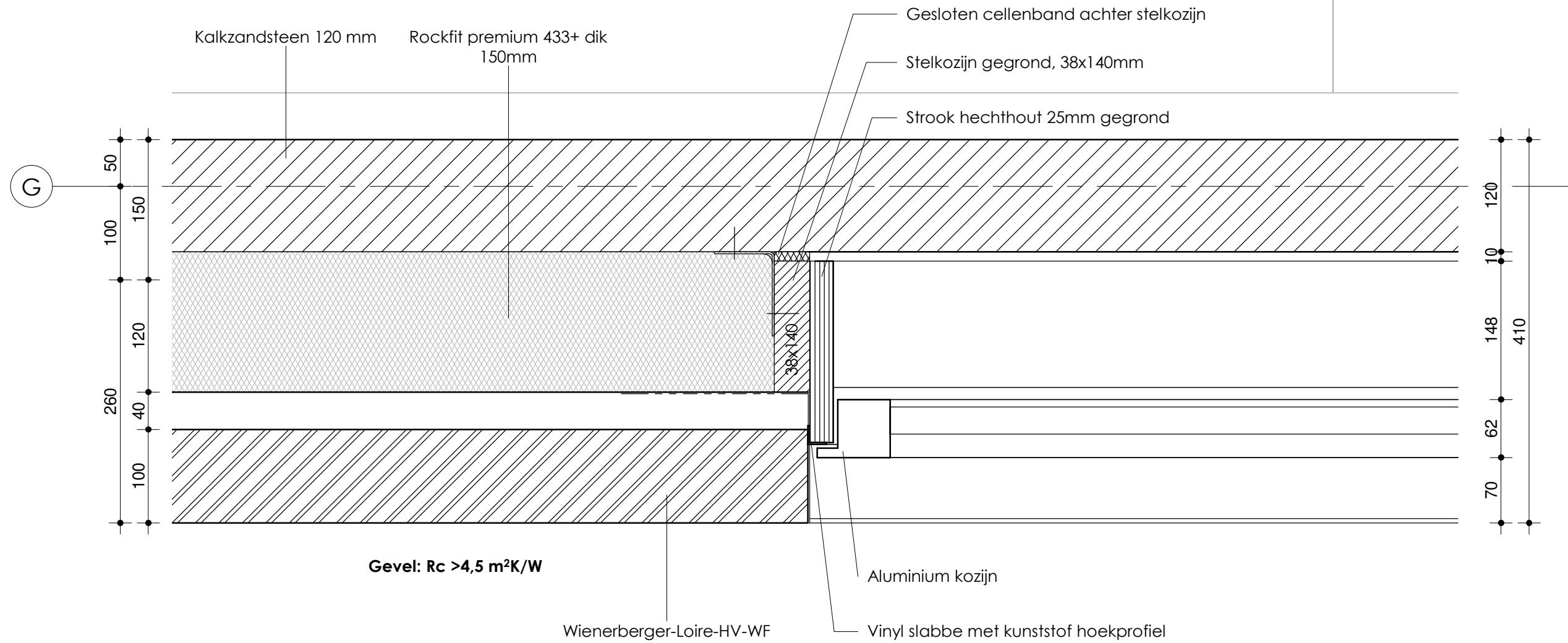

Tekeningnummer:
AO500-01

Onderdeel:
Detail 1

Projectnummer:
S170905

Getekend:



Datum:
03-02-2021

Schaal:
1 : 5

 **WijbengalTromp**
architecten
adviseurs

Deze tekening is auteursrechtelijk beschermd. Zij mag niet zonder onze toestemming worden gebruikt. ©
vermenigvuldigd of aan derder ter beschikking worden gesteld.

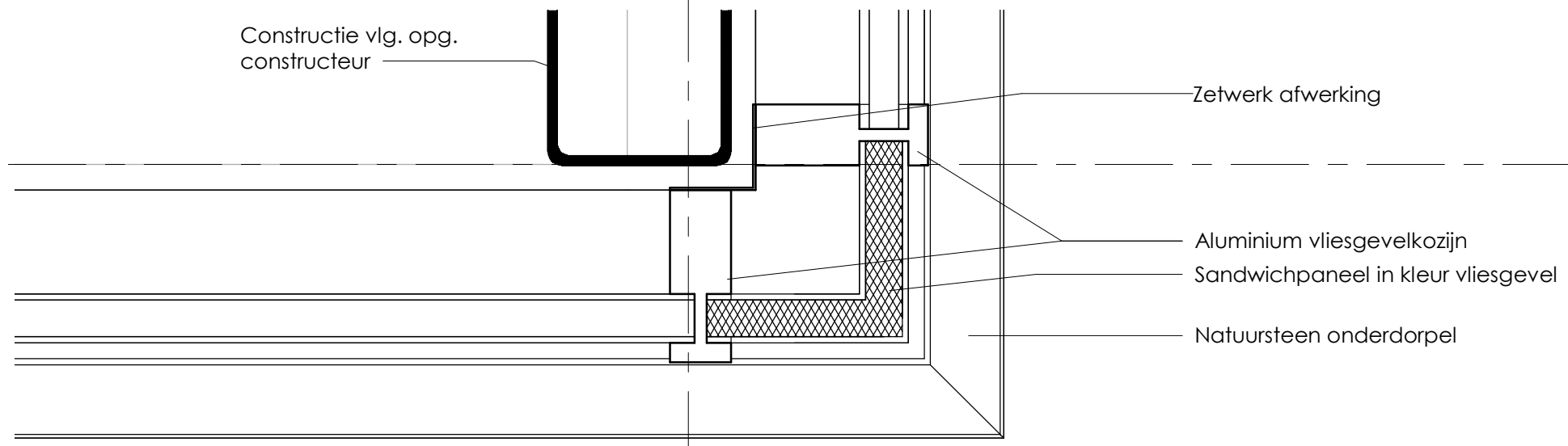
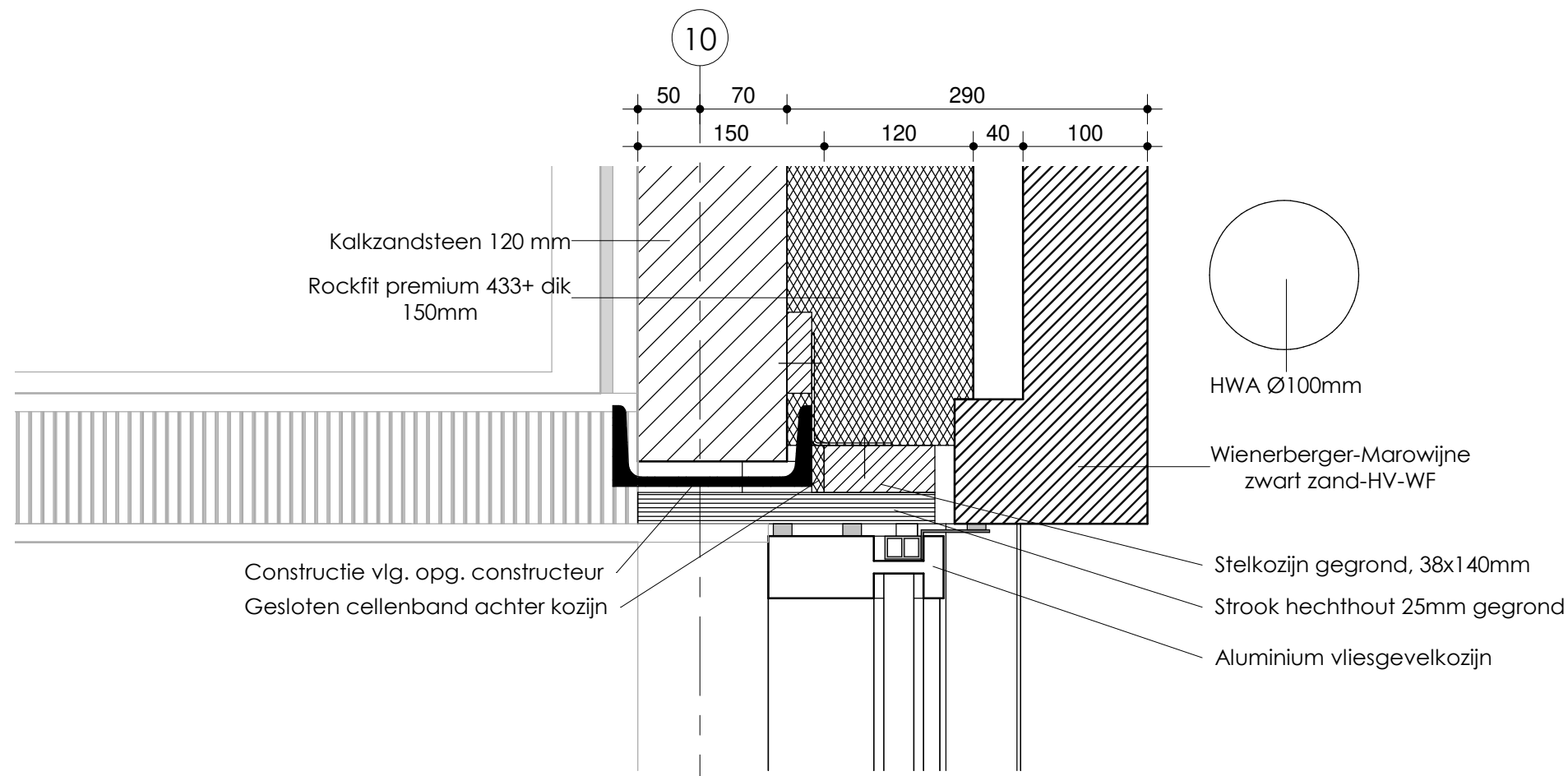

Tekeningnummer:
AO500-02

Onderdeel:
Detail 2

Projectnummer: S170905
Getekend: 

Datum: 03-02-2021
Schaal: 1 : 5

 **WijbengalTromp**
architecten
adviseurs

Deze tekening is auteursrechtelijk beschermd, zij mag niet zonder onze toestemming worden gebruikt. Vermenigvuldigd of aan derder ter beschikking worden gesteld. ©

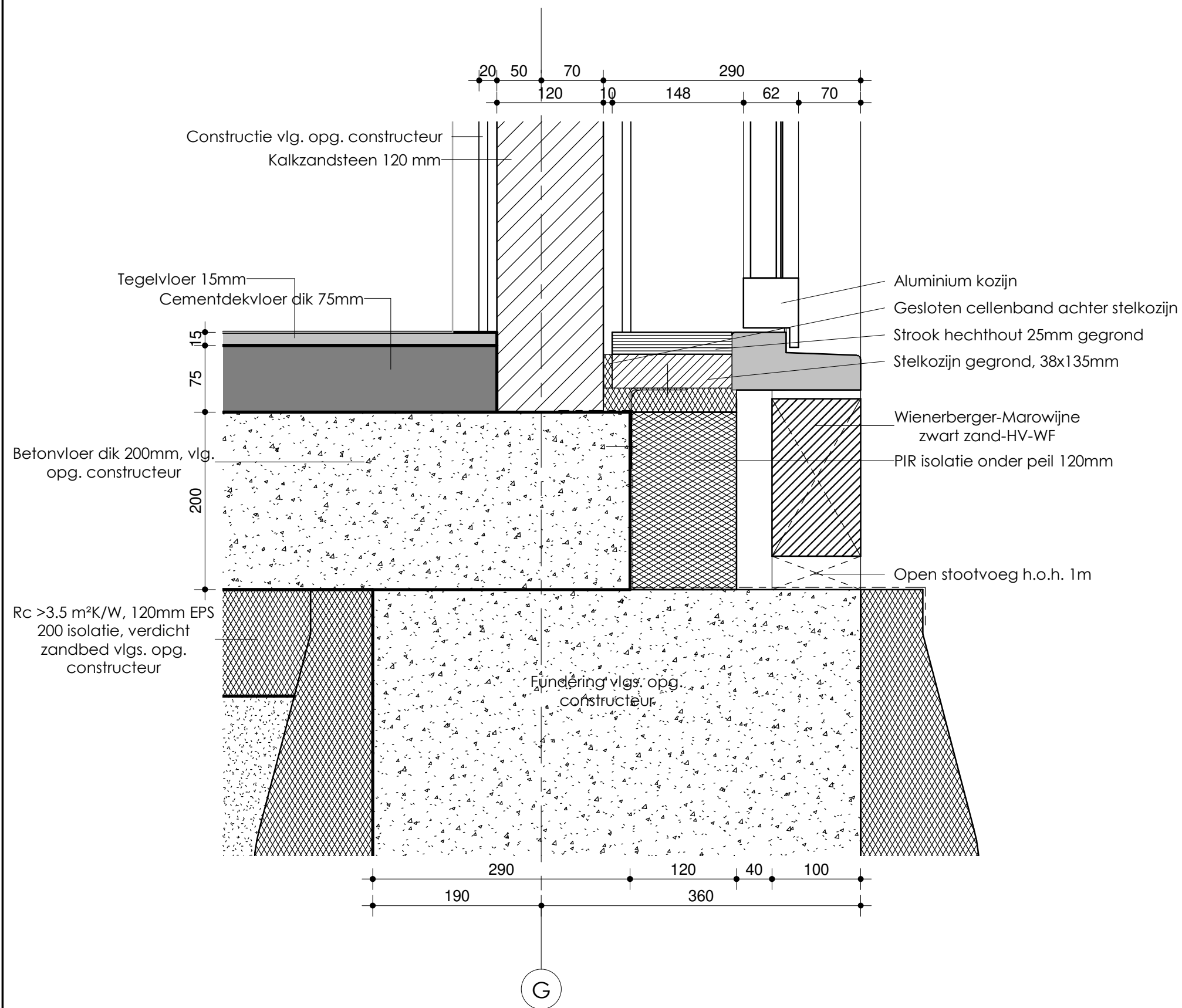

Tekeningnummer:
AO500-03

Onderdeel:
Detail 3

Projectnummer:
S170905

Getekend:



Datum:
03-02-2021

Schaal:

1 : 5

 **WijbengaTromp**
architecten
adviseurs

Deze tekening is auteursrechtelijk beschermd. Zij mag niet zonder onze toestemming worden gebruikt. ©
vermenigvuldigd of aan derder ter beschikking worden gesteld.

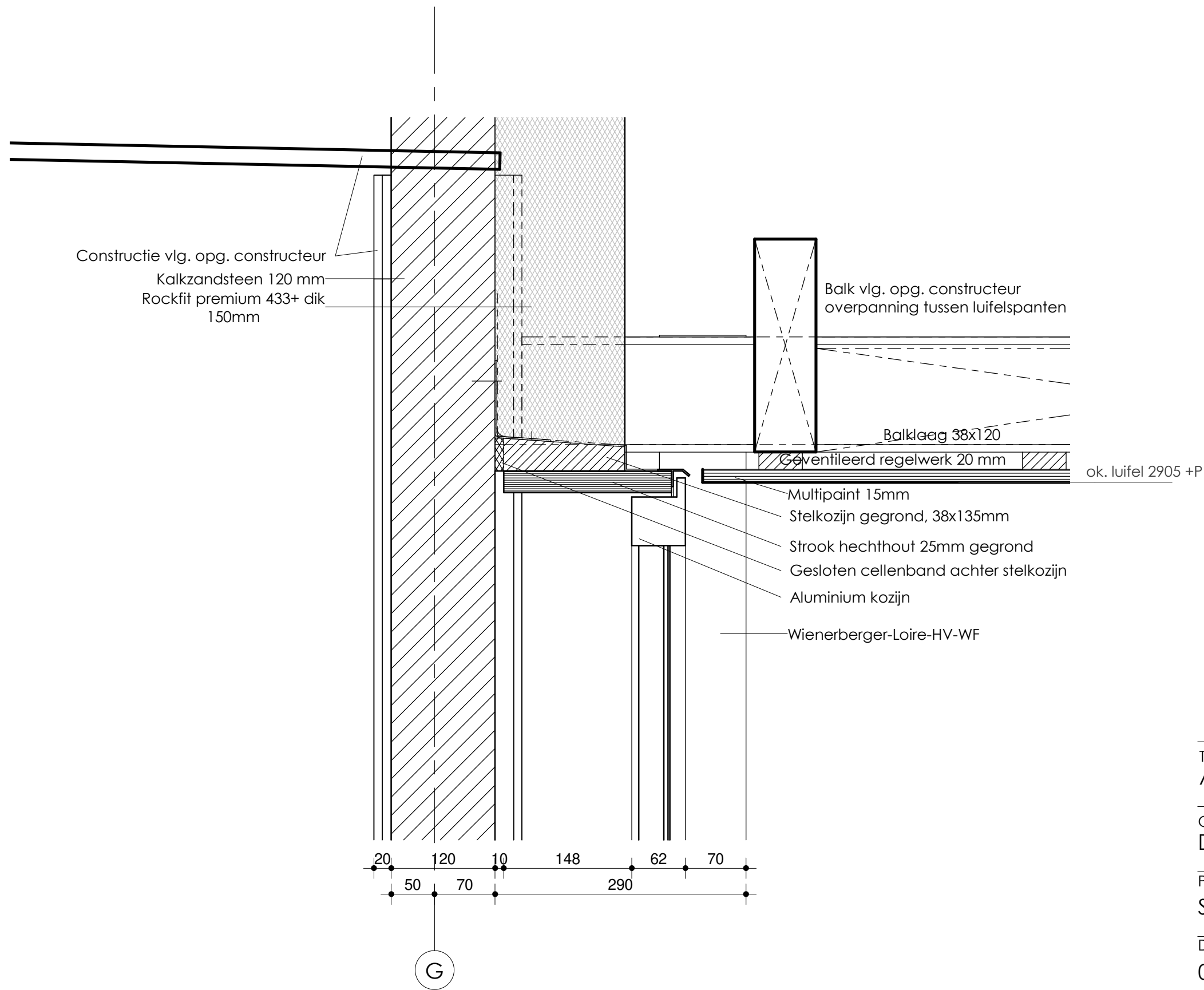

Constructie vlg. opg. constructeur
 Kalkzandsteen 120 mm
 Rockfit premium 433+ dik
 150mm

Balk vlg. opg. constructeur
 overpanning tussen luifelspanten

Balklaag 38x120

Geventileerd regelwerk 20 mm

ok. luifel 2905 +P

Multipaint 15mm
 Stelkozijn gegrond, 38x135mm
 Strook hechthout 25mm gegrond
 Gesloten cellenband achter stelkozijn
 Aluminium kozijn
 Wienerberger-Loire-HV-WF

20 120 10 148 62 70
 50 70 290

G

Tekeningnummer:
 AO500-04

Onderdeel:
 Detail 4

Projectnummer: S170905
 Getekend: 

Datum: 03-02-2021
 Schaal: 1 : 5

 **WijbengalTromp**
 architecten
 adviseurs

Deze tekening is auteursrechtelijk beschermd. Zij mag niet zonder onze toestemming worden gebruikt. ©
 vermenigvuldigd of aan derder ter beschikking worden gesteld.

G

5395 +P

5268 +P

Resitrix-zk EPDM

Dakpannen OVH Vario -
leikleur mat engobe,
panlatten 22x32 mm, bij
lessenaarsdak chaperonpan
toepassen, bij zadeldak
nokvorst en linker en rechter
gevelpan toepassen

Dakopbouw Rc=6,0 m2.K/W,
panlatten 22x32 mm,
Waterkerende
dampdoorlatende folie,
Geïsoleerde dakplaat Unilin
ES Unigreen 12

Vuren stijl- en regelwerk 38x140mm
Glaswol 140mm

Rc >6.0 m²K/W, Tweelaags
bitumineuze dakbedekking,
90mm PIR-isolatie, 100mm
steenwol, dampremmende
folie

Staalprofiel-plaat +
staalconstructie volgens
opgave constructeur,
afschot 20mm/m1

afschot 20 / 1000

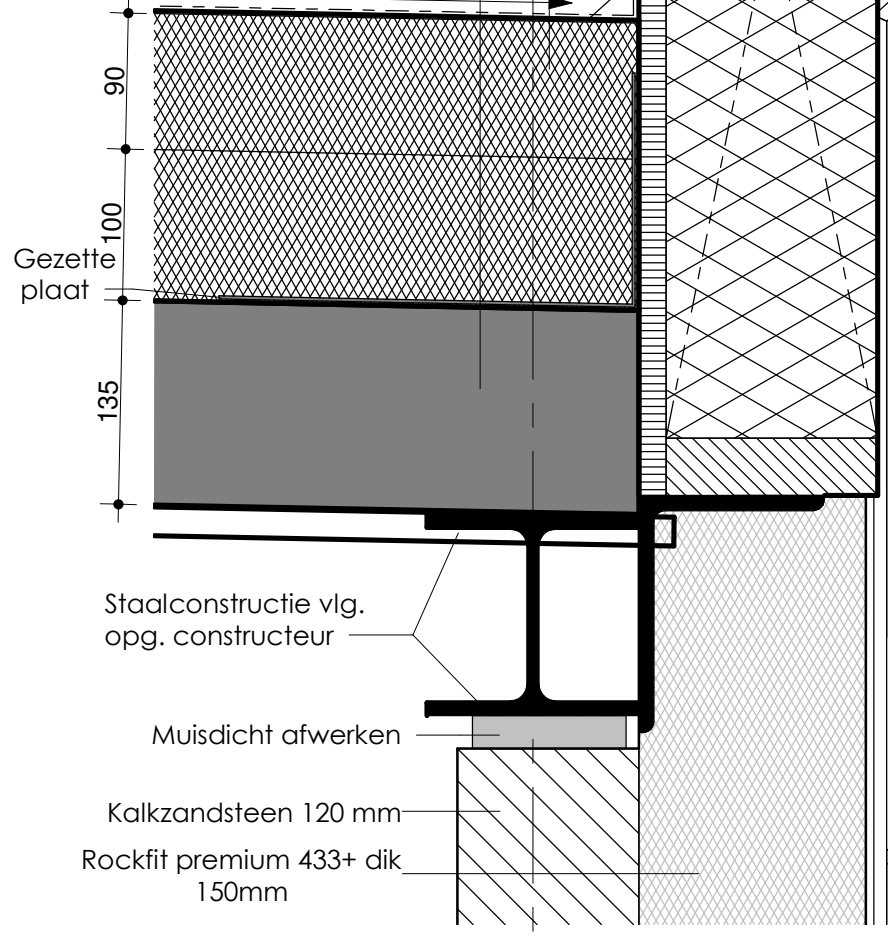

Staalconstructie vlg.
opg. constructeur

Staalconstructie vlg.
opg. constructeur

Muisdicht afwerken

Kalkzandsteen 120 mm
Rockfit premium 433+ dik
150mm

120 150

20 50 70

Tekeningnummer:
AO500-05

Onderdeel:
Detail 5

Projectnummer:
S170905

Datum:
03-02-2021

Schaal:
1 : 5

Getekend:

Wijbenga/Tromp
architecten
adviseurs

Deze tekening is auteursrechtelijk beschermd. Al moge het zonder onze toestemming worden gebruikt. Vermenging of verspreiding of aan derden ter beschikking worden gesteld. ©

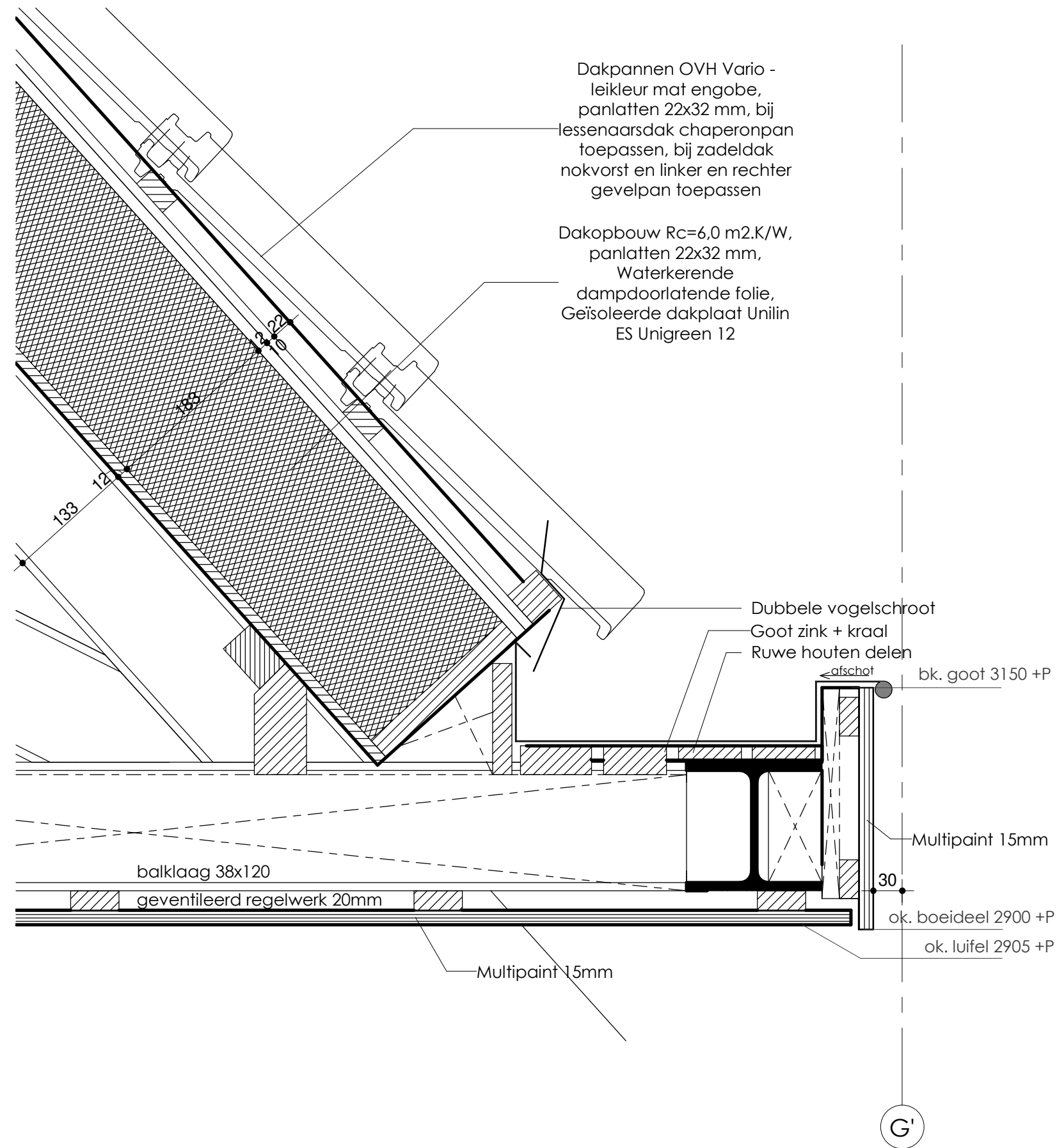

Tekeningnummer:
AO500-06

Onderdeel:
Detail 6

Projectnummer:
S170905

Getekend:



Datum:
03-02-2021

Schaal:

1 : 5

 **WijbengalTromp**
architecten
adviseurs

Deze tekening is auteursrechtelijk beschermd. Zij mag niet zonder onze toestemming worden gebruikt. Vermenigvuldigd of aan derder ter beschikking worden gesteld. ©

Constructie vlg. opg. constructeur

Tegelvloer 15mm

Cementdekvloer dik 75mm

Betonvloer dik 200mm, vlg. opg. constructeur

Rc >3.5 m²K/W, 120mm EPS 200 isolatie, verdicht zandbed vlg. opg. constructeur

Verdicht zandbed dikte 200mm

Fundering vlg. opg. constructeur

Entree - schuifdeur

Aluminium vliesgevelkozijn

Natuursteen onderdorpel

Wienerberger-Marowijne zwart zand-HV-WF

PIR Isolatie 84mm

Open stootvoeg h.o.h. 1m

276

224

84

40

100

G'

Tekeningnummer:
AO500-07

Onderdeel:
Detail 7

Projectnummer:
S170905

Getekend:



Datum:
03-02-2021

Schaal:
1 : 5

 **WijbengalTromp**
architecten
adviseurs

Deze tekening is auteursrechtelijk beschermd. Zij mag niet zonder onze toestemming worden gebruikt. Vermenigvuldigd of aan derder ter beschikking worden gesteld. ©

Constructie vlg. opg. constructeur

Tegelvloer 15mm

Cementdekvloer dik 75mm

Betonvloer dik 200mm, vlg.
opg. constructeur

Rc >3.5 m²K/W, 120mm EPS
200 isolatie, verdicht
zandbed vlg. opg.
constructeur

Verdicht zandbed dikte
200mm

Fundering vlg. opg.
constructeur

Aluminium vliesgevelkozijn

Natuursteen onderdorpel

Wienerberger-Marowijne
zwart zand-HV-WF

PIR Isolatie 84mm

Open stootvoeg h.o.h. 1m

276

224

84

40

100

G'

Tekeningnummer:
AO500-08

Onderdeel:
Detail 8

Projectnummer:
S170905

Getekend:



Datum:
03-02-2021

Schaal:
1 : 5

 **WijbengalTromp**
architecten
adviseurs

Deze tekening is auteursrechtelijk beschermd, zij mag niet zonder onze toestemming worden gebruikt. ©
vermenigvuldigd of aan derder ter beschikking worden gesteld.

Dakopbouw Rc=6,0 m².K/W,
panlatten 22x32 mm,
Waterkerende
dampdoorlatende folie,
Geïsoleerde dakplaat Unilin
ES Unigreen 12

Dakpannen OVH Vario -
leikleur mat engobe,
panlatten 22x32 mm, bij
lessenaarsdak chaperonpan
toepassen, bij zadeldak
nokvorst en linker en rechter
gevelpan toepassen

Dakopbouw Rc=6,0 m².K/W,
panlatten 22x32 mm,
Waterkerende
dampdoorlatende folie,
Geïsoleerde dakplaat Unilin
ES Unigreen 12

Tussen gordingen isoleren
Gordingen gemonteerd
aan tussenschot in HEA160

Constructie vlg. opg.
constructeur

Gordingen vlg. opg.
constructeur

Plafond entree

G'

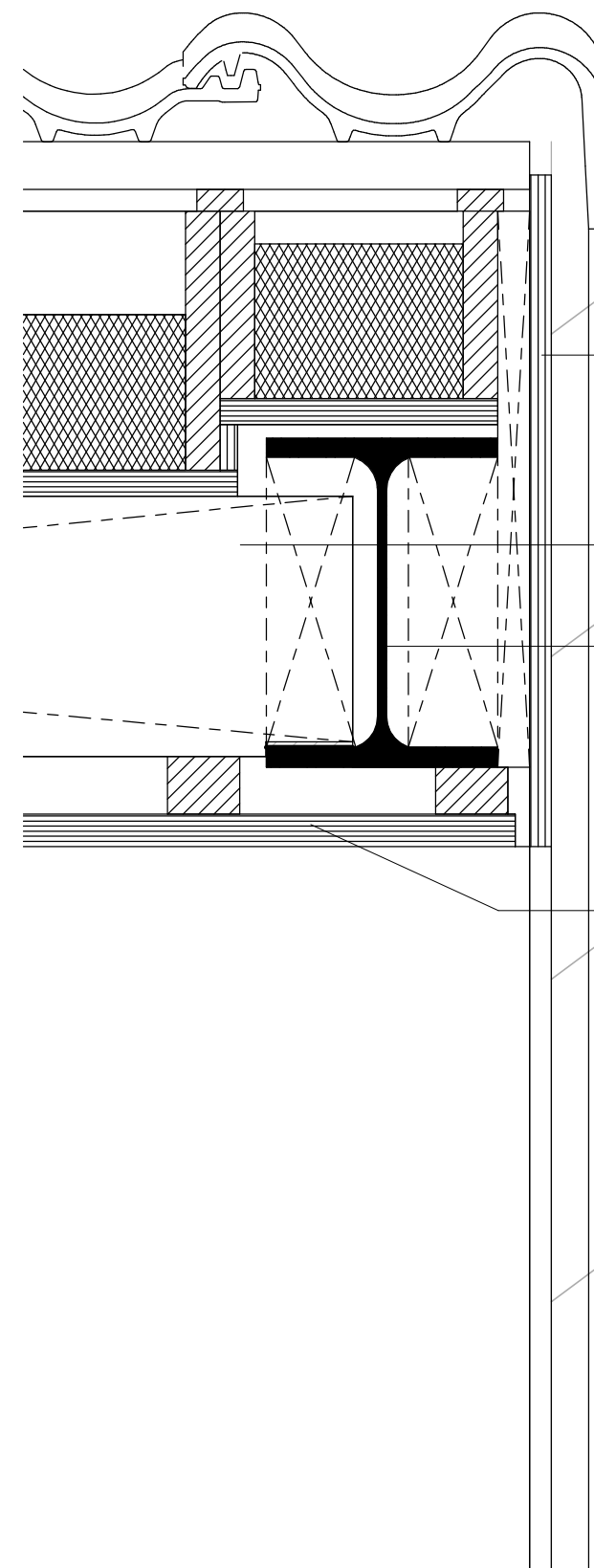

Multipaint 15mm

Gordingen vlg. opg.
constructeur

Constructie vlg. opg.
constructeur

Multipaint 15mm op
voldoende regelwerk

Tekeningnummer:
AO500-09

Onderdeel:
Detail 9

Projectnummer:
S170905

Getekend:



Datum:
03-02-2021

Schaal:
1 : 5

 **WijbengalTromp**
architecten
adviseurs

Deze tekening is auteursrechtelijk beschermd, zij mag niet zonder onze toestemming worden gebruikt. ©
vermenigvuldigd of aan derder ter beschikking worden gesteld.

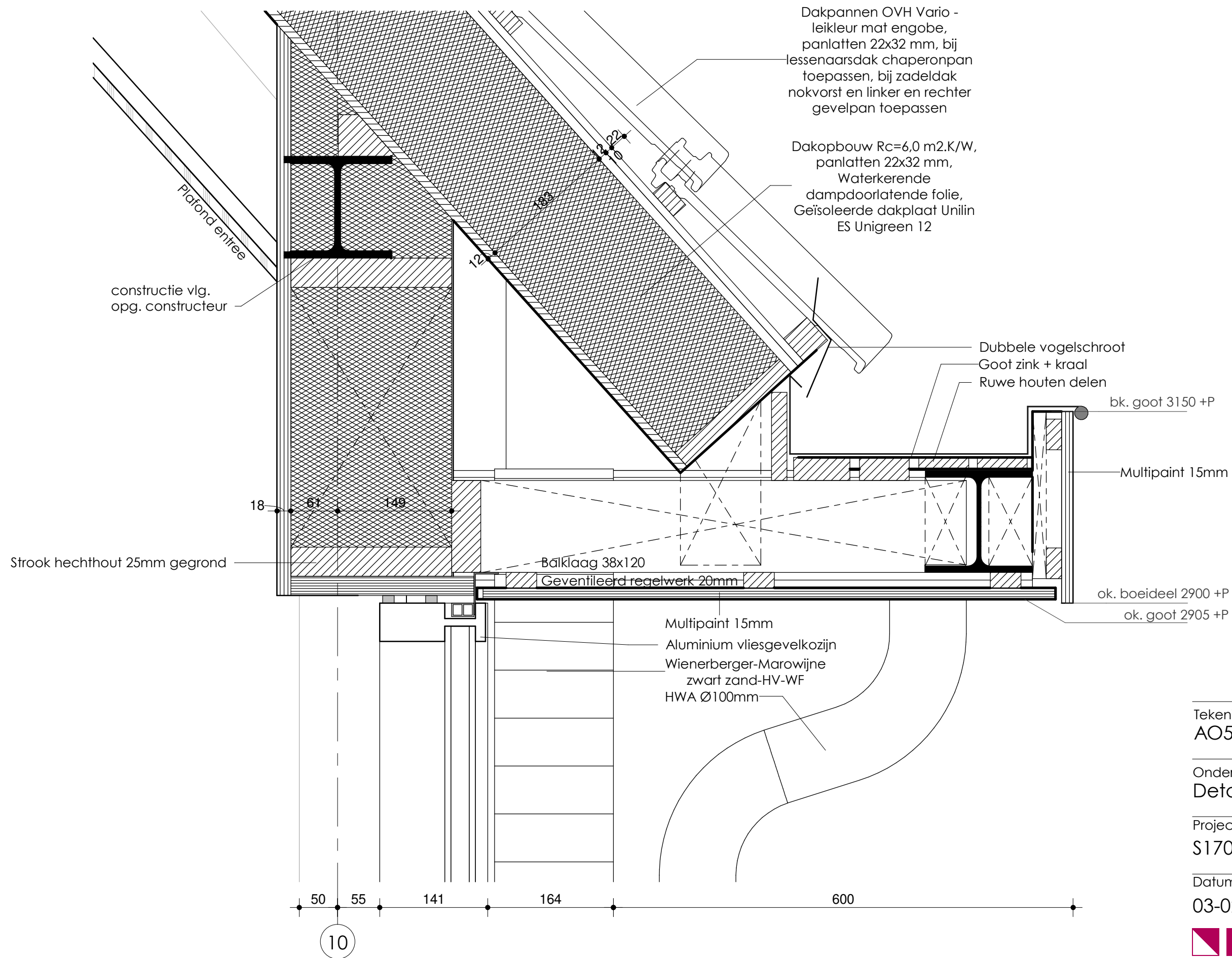

Tekeningnummer:
AO500-10

Onderdeel:
Detail 10

Projectnummer:
S170905

Getekend:



Datum:
03-02-2021

Schaal:
1 : 5

 **WijbengalTromp**
architecten
adviseurs

Deze tekening is auteursrechtelijk beschermd. Zij mag niet zonder onze toestemming worden gebruikt. ©
vermenigvuldigd of aan derder ter beschikking worden gesteld.

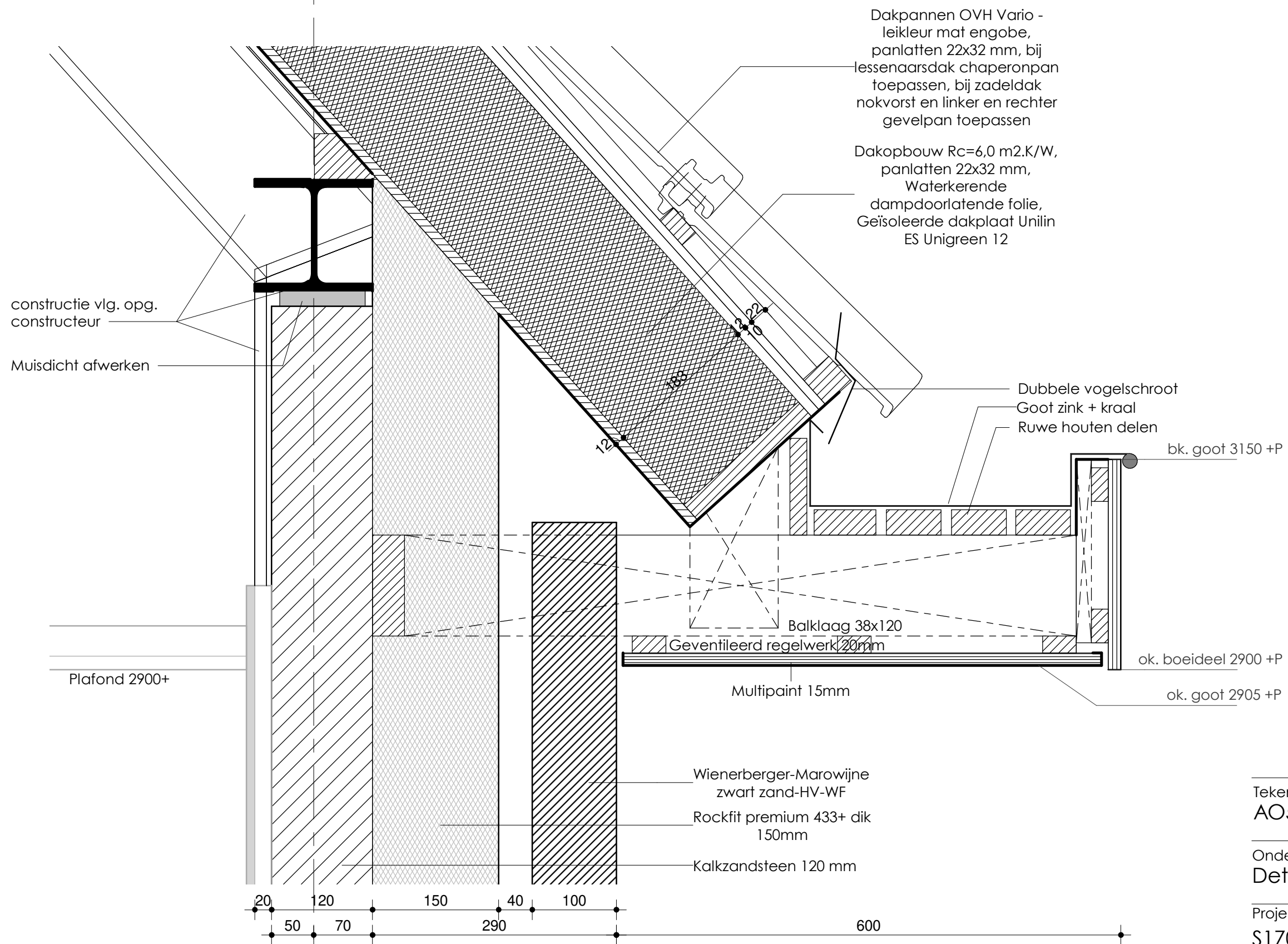

Tekeningnummer:
AO500-11

Onderdeel:
Detail 11

Projectnummer:
S170905

Getekend:



Datum:
03-02-2021

Schaal:

1 : 5

 **WijbengalTromp**
architecten
adviseurs

Deze tekening is auteursrechtelijk beschermd. Zij mag niet zonder onze toestemming worden gebruikt. © vermenigvuldigd of aan derder ter beschikking worden gesteld.

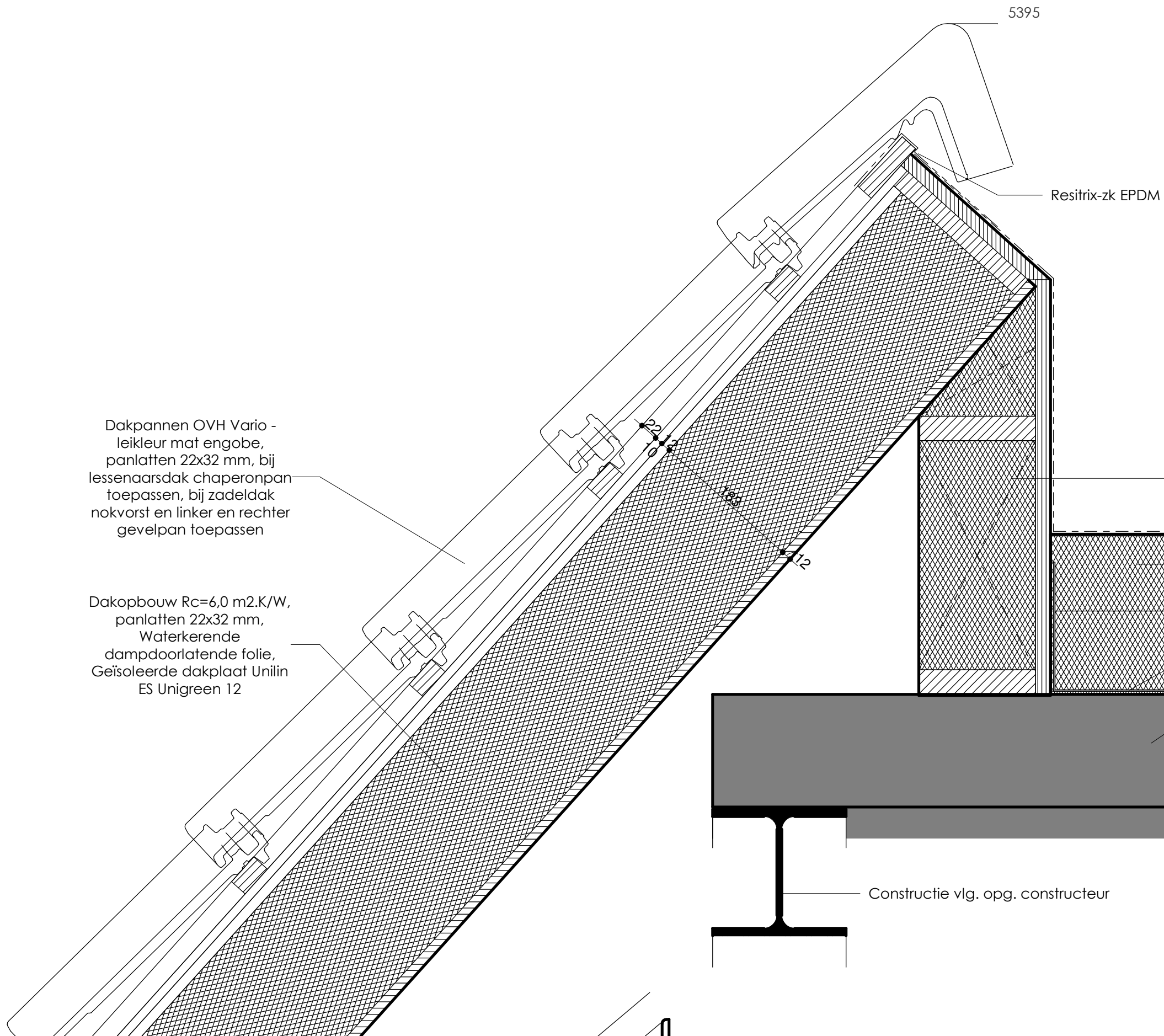

Dakpannen OVH Vario -
leikleur mat engobe,
panlatten 22x32 mm, bij
lessenaarsdak chaperonpan
toepassen, bij zadeldak
nokvorst en linker en rechter
gevelpan toepassen

Dakopbouw $R_c=6,0 \text{ m}^2\text{K/W}$,
panlatten 22x32 mm,
Waterkerende
dampdoorlatende folie,
Geïsoleerde dakplaat Unilin
ES Unigreen 12

5395

Resitrix-zk EPDM

Vuren stijl- en regelwerk 38x140mm
Glaswol 140mm

$R_c > 6.0 \text{ m}^2\text{K/W}$, Tweelaags
bitumineuze dakbedekking,
90mm PIR-isolatie, 100mm
steenwol, dampremmende
folie

Gezette plaat

Staalprofiel-plaat +
staalconstructie volgens
opgave constructeur,
afschot 20mm/m1

Constructie vlg. opg. constructeur

Tekeningnummer:
AO500-12

Onderdeel:
Detail 12

Projectnummer:
S170905

Getekend:



Datum:
03-02-2021

Schaal:
1 : 5

 **WijbengalTromp**
architecten
adviseurs

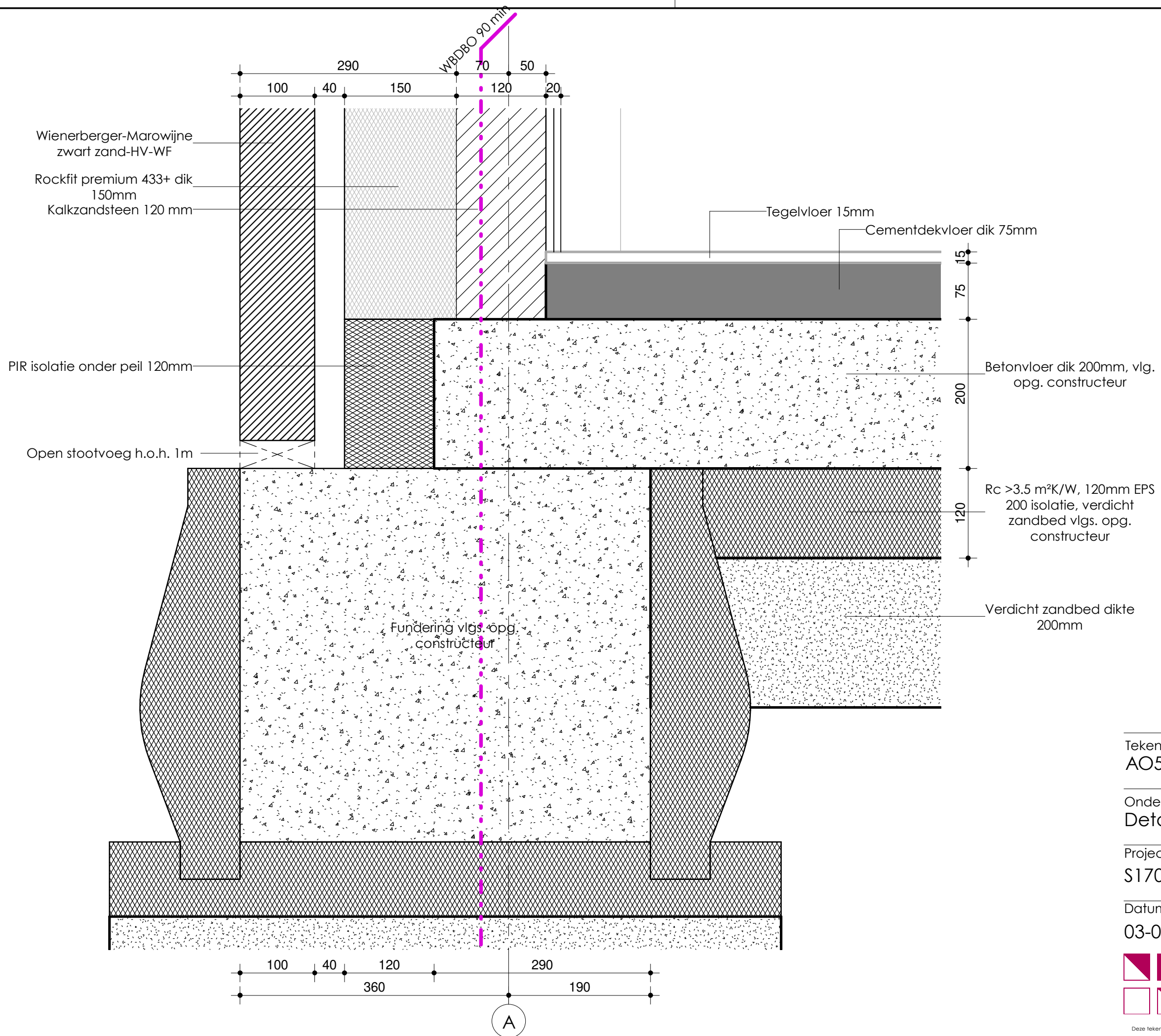

Tekeningnummer:
AO500-13

Onderdeel:
Detail 13

Projectnummer:
S170905

Getekend:



Datum:
03-02-2021

Schaal:

1 : 5

 **WijbengalTromp**
architecten
adviseurs

Deze tekening is auteursrechtelijk beschermd. Zij mag niet zonder onze toestemming worden gebruikt. ©
vermenigvuldigd of aan derder ter beschikking worden gesteld.

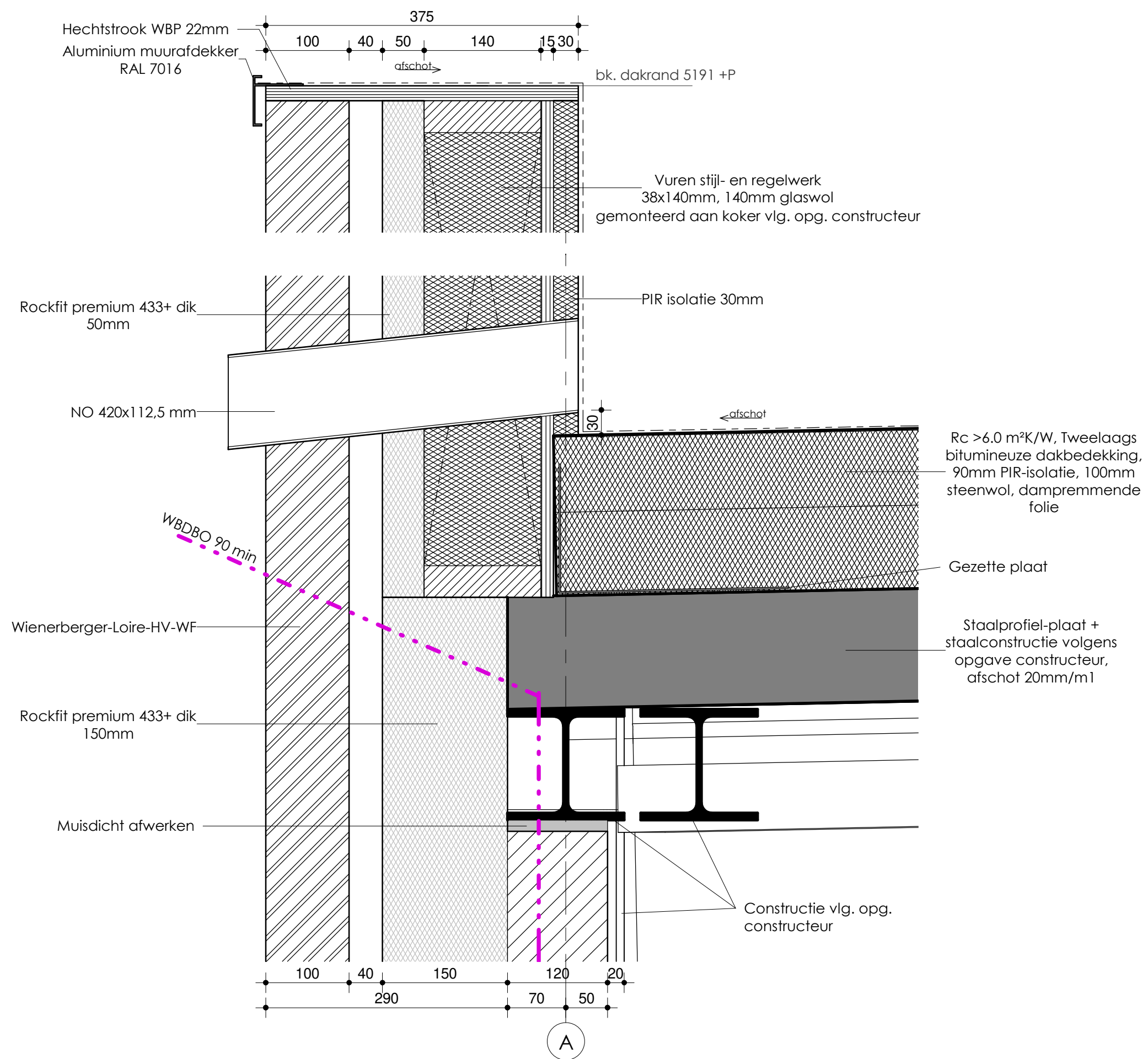

Tekeningnummer:
AO500-14

Onderdeel:
Detail 14

Projectnummer: S170905

Getekend: 

Datum: 03-02-2021

Schaal: 1 : 5



Deze tekening is auteursrechtelijk beschermd. Zij mag niet zonder onze toestemming worden gebruikt. ©
vermenigvuldigd of aan derder ter beschikking worden gesteld.

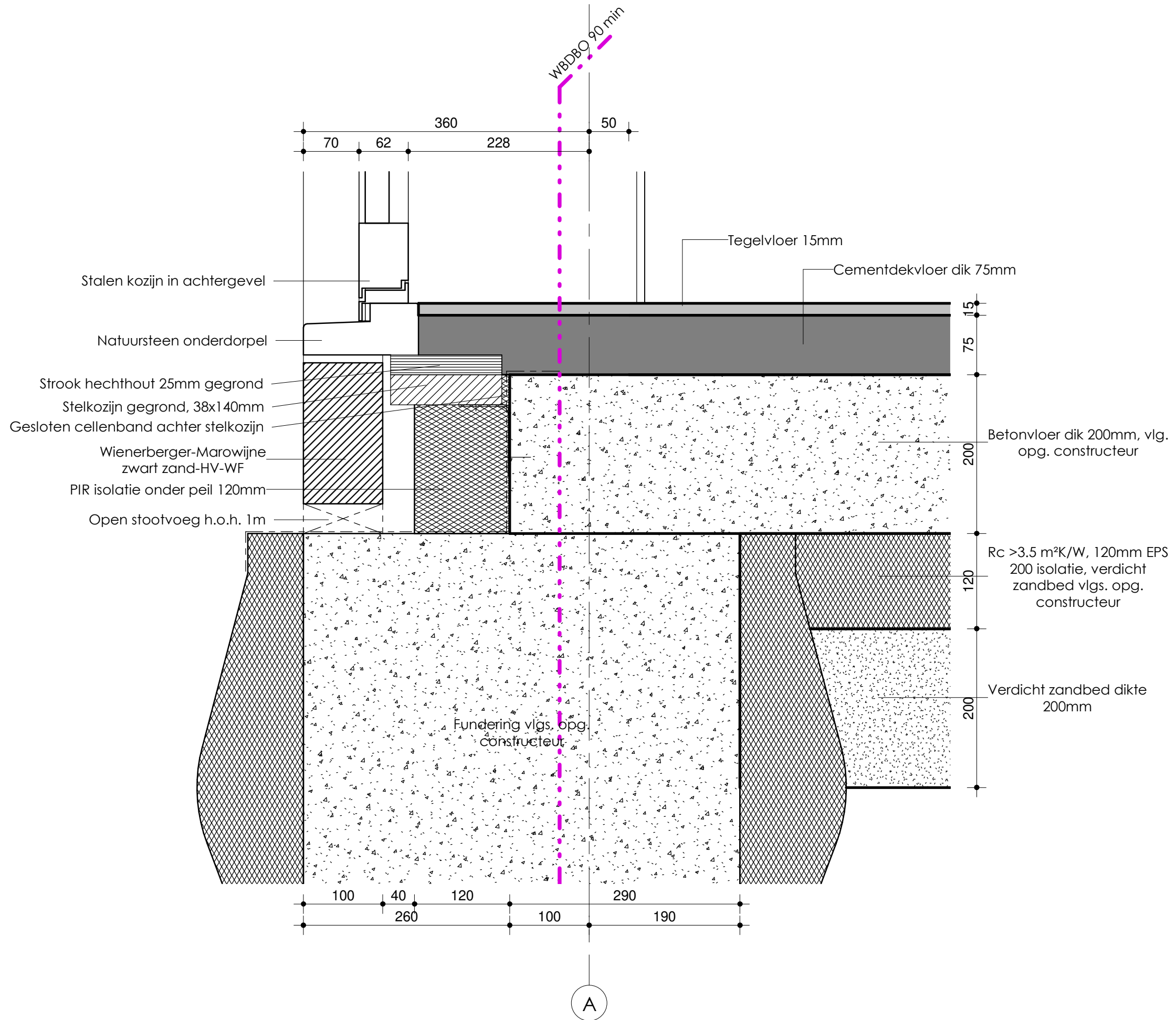

Tekeningnummer:
AO500-15

Onderdeel:
Detail 15

Projectnummer:
S170905

Getekend:
■

Datum:
03-02-2021

Schaal:
1 : 5



Deze tekening is auteursrechtelijk beschermd. Zij mag niet zonder onze toestemming worden gebruikt. © vermenigvuldigd of aan derder ter beschikking worden gesteld.

Constructie vlg.
opg. constructeur
Muisdicht afwerken

Kalkzandsteen 120 mm
Rockfit premium 433+ dik
150mm

Plafond 2900+

50 228 62 70 600

Aluminium kozijn
Wienerberger-Loire-HV-WF

Dakpannen OVH Vario -
leikleur mat engobe,
panlatten 22x32 mm, bij
lessenaarsdak chaperonpan
toepassen, bij zadeldak
nokvorst en linker en rechter
gevelpan toepassen

Dubbele vogelschroef
Goot zink + kraal
Ruwe houten delen

ok. goot 3150 +P
ok. boeideel 2900 +P
ok. goot 2905 +P

Kalkzandsteen 120 mm
Rockfit premium 433+ dik
150mm

50 70 120 150 290 40 100

ok. kozijn 900 +P
Wienerberger-Loire-HV-WF
bk. trasraam 638 +P
Wienerberger-Marowijne
zwart zand-HV-WF

10

Tekeningnummer:
AO500-16

Onderdeel:
Detail 16

Projectnummer:
S170905

Getekend:



Datum:
03-02-2021

Schaal:
1 : 5



Deze tekening is auteursrechtelijk beschermd. Zij mag niet zonder onze toestemming worden gebruikt. ©
vermenigvuldigd of aan derder ter beschikking worden gesteld.

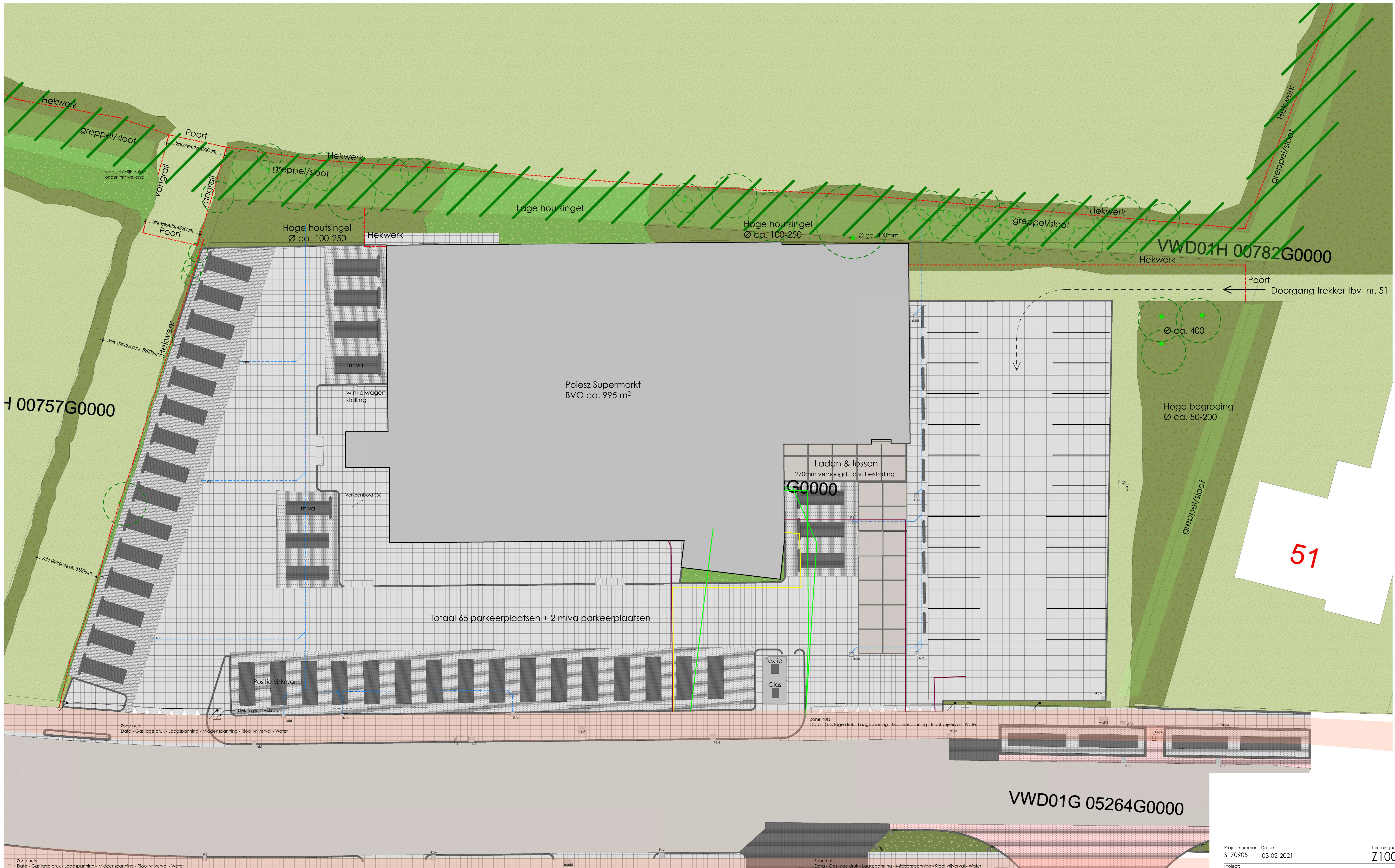

Renvooi

- Rolering kan afwijken van op de tekening aangegeven positie
- Straatkolk bestaand
 - Verkeersbord - Parkeren op eigen risico Gemonteerd op flespaal
 - Zuil muppy
 - Zuil welkomstbord
 - Diamantkoppaal
 - Lichtmast/Straatlantaarn bestaand
 - Vlaggenmat (met banier houder)
 - Initblokken
 - Dubbele schampband
 - Tactolband

- Begroeiing/gras
- Asfalt verharding - rijbaan
- Betonklinkerkei, egaal grijs, halfsteensverband
- Betonklinkerkei, donker, halfsteensverband
- Betonklinkerkei, egaal zwart, halfsteensverband
- Betontegels 300 x 300 mm, halfsteensverband
- Betontegels 600 x 600 mm, halfsteensverband
- Stelconplaat 2000x2000mm
- Zone nuts leidingen

KLIC-nummer: 20004546 - 1
Verzamelkaart geselecteerde thema's

Dataverzameling	Dataverzameling	Dataverzameling	Dataverzameling	Dataverzameling	Dataverzameling	Dataverzameling	Dataverzameling
KL 0051	KL 0052	KL 0053	KL 0054	KL 0055	KL 0056	KL 0057	KL 0058

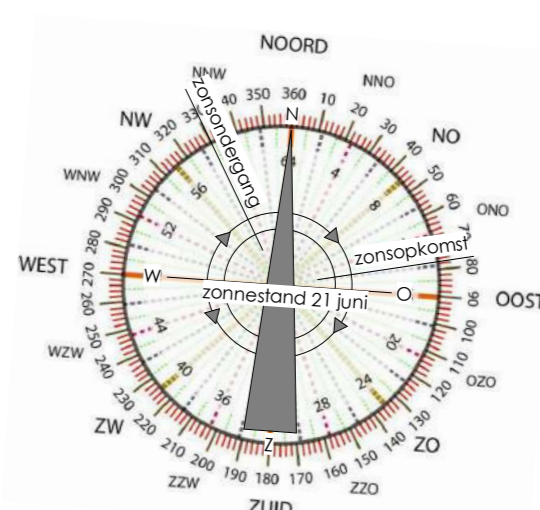

Projectnummer: S170905 Datum: 03-02-2021 Tekeningnummer: Z100

Project: Poiesz 09 Zwaagwesteinde (De Westereen)

Opdrachtgever: Poiesz Vastgoed B.V.

Onderdeel: Bestaande situatie

Fase: Aanvraag Omgevingsvergunning Formaat: A0 Schaal: 1:100 Getekend: [initials]

Postadres: Oude Opperhuizenweg 27
 8406 JA Smeek
 T. 0515-423800
 E. info@wijbengagroep.nl
 www.wijbengagroep.nl

WijbengalTromp
 architecten
 adviseurs

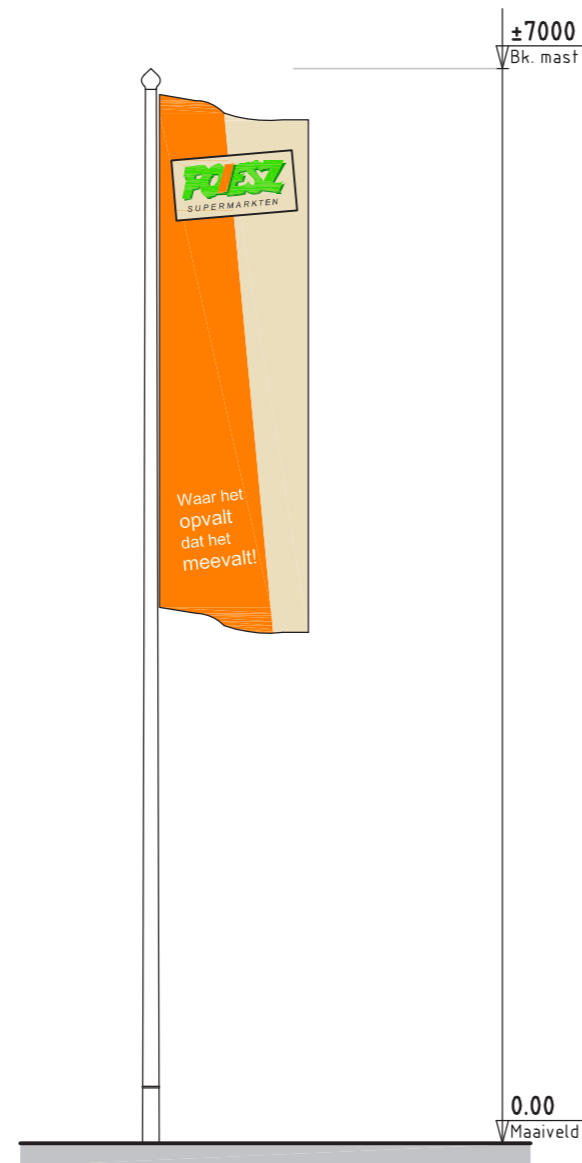

Voor- en achteraanzicht (1:50)

Type vlaggemast met banierhouder

Kleur:
mast - wit
vlag - oranje/cremewit/groen





BEELDMAAT : 910 x 2410 mm

DIBOND 4 mm



Ontwerper: ██████████	POIESZ ZUIL	Kleuren : ral 7016 Anthrazitgrau	POIESZ	Dit ontwerp is van: OYGRA Lichtreklame Dronrijp, Tel. (0517) 239 539
Verkoper: ██████████	DUBBELZIJDIG	Voet : Ral 7021 Schwarzgrau	Sneek Noord.	
Datum: 4 nov 2014	Formaat 1100 x 2750 mm	POIESZ ZUIL XL.ai	J. Douwmastraat	
Ontwerp graag goed controleren op fouten. Na akkoord kunnen wij achteraf niet verantwoordelijk gesteld worden voor fouten in tekst en/of logo.				

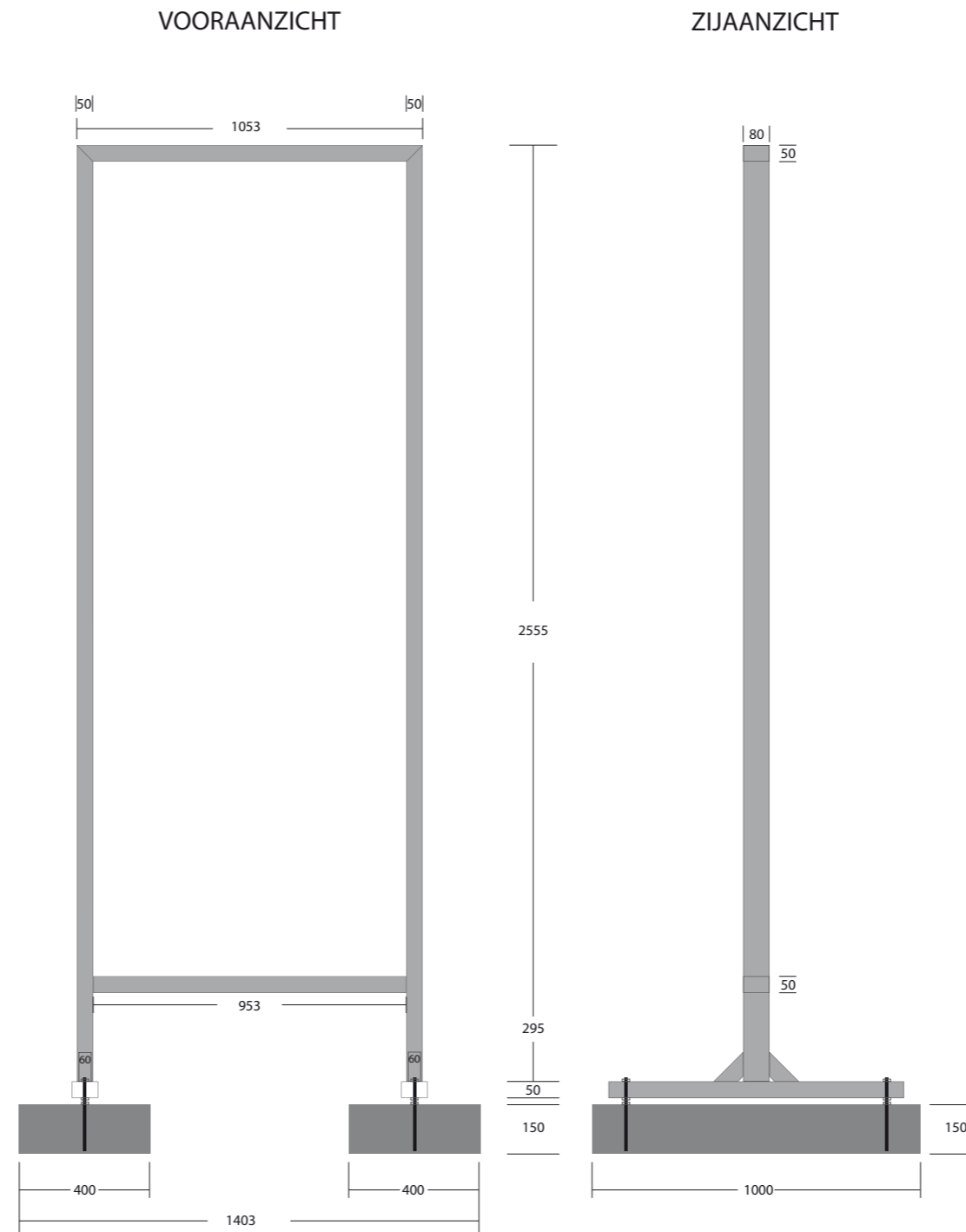
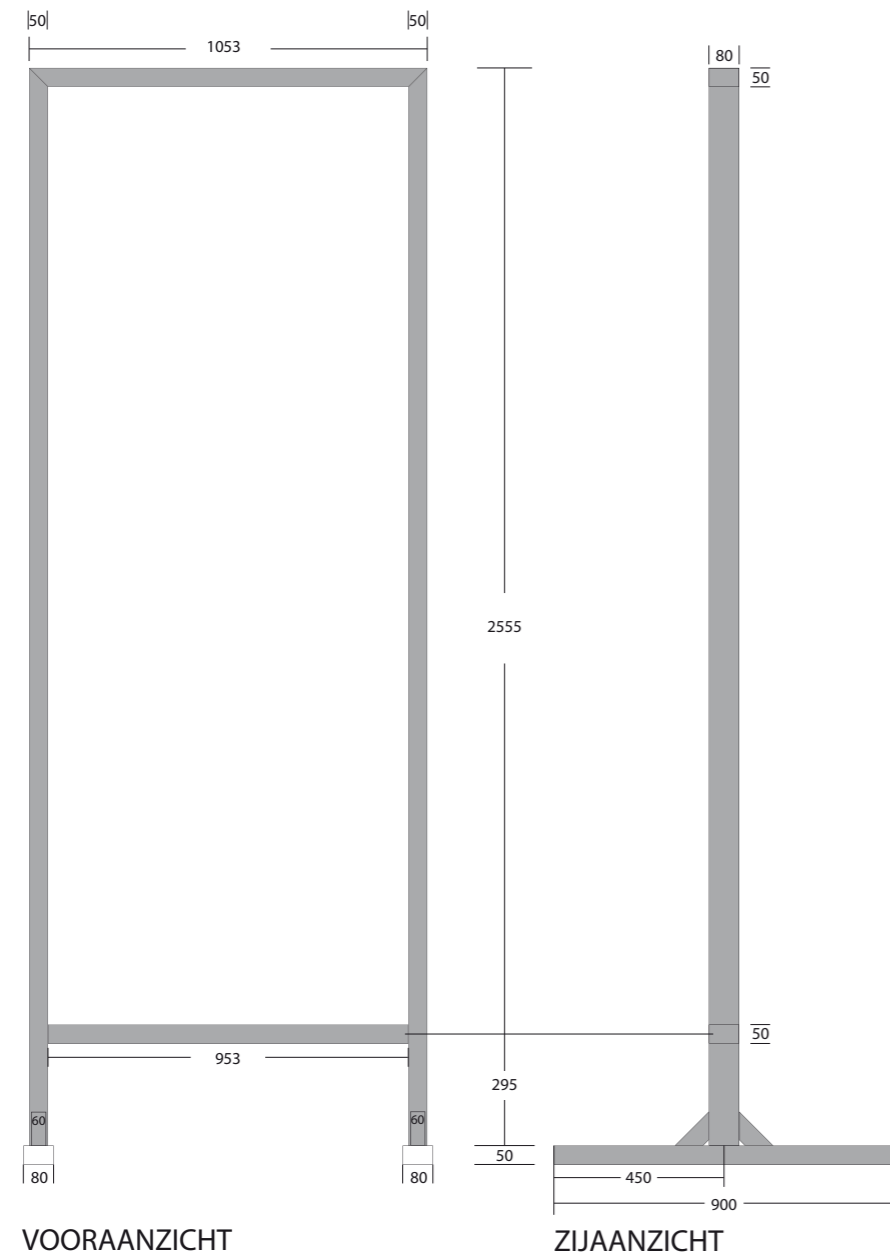

BETON :
2 stuks 400 x 1000 x 150 mm

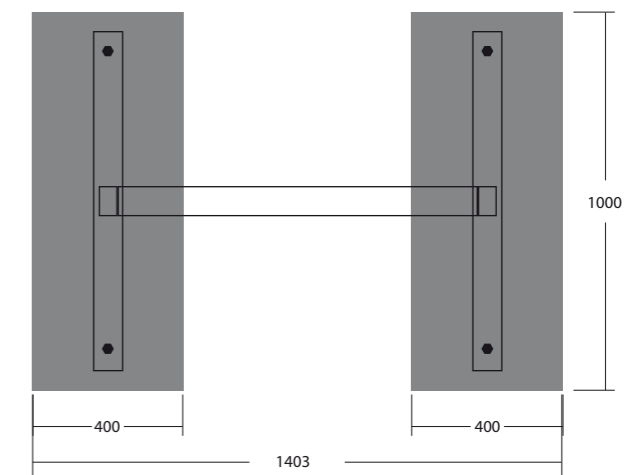

Poiesz Welkomszuil constructie + beton

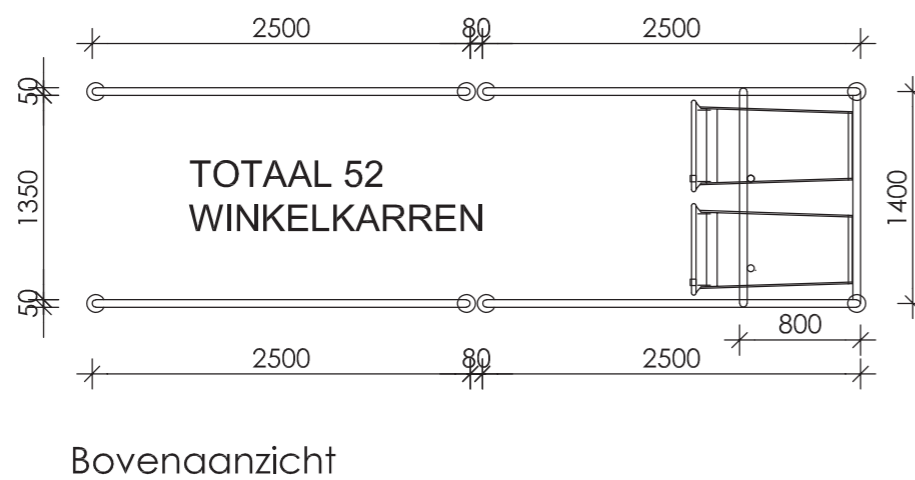
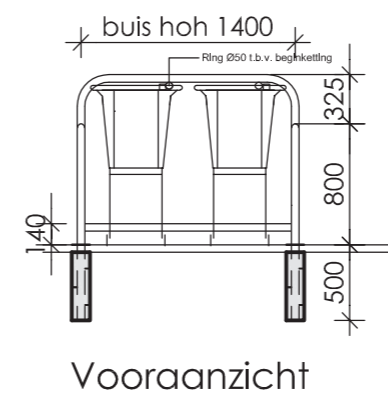
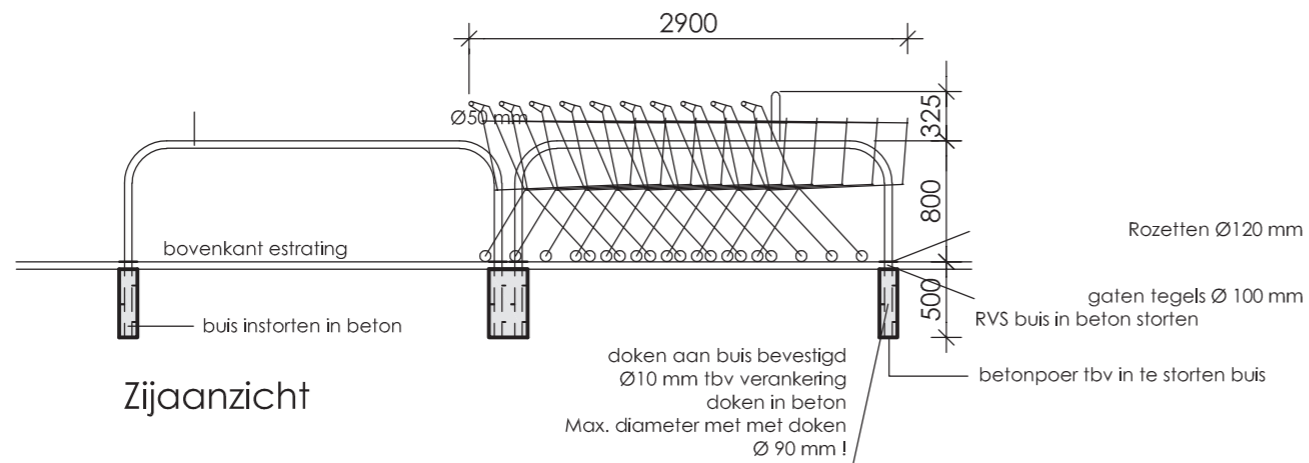

B en W van de gemeente :
Dantumadiel
Uw nummer : VB-20210357
Adr.bouwpl. : Foarstrjitte 49
te DE WESTEREEN
Betreft bouwaanvraag van :

dossiernummer : W20DAN003-3
kosten : € 96,00
datum : 07-04-2021
conclusie : VOOROVERLEG

J.W. Frisostraat 1
8933 BN Leeuwarden

administratie
| (058) 233 79 30

e-mail
husenhiem@husenhiem.nl

www.husenhiem.nl

bank
NL48 BNGH 0285 0223 50

Geacht College,

Met deze brief reageren wij op uw adviesaanvraag.
In het kader van dit vooroverleg is de adviescommissie ruimtelijke kwaliteit van oordeel dat de ingediende stukken, getoetst aan de door de gemeenteraad vastgestelde criteria, onder voorbehoud uitzicht bieden op een positieve welstandsadvisering.

De eerder geuite kritiek met betrekking tot de plaatsing is onvoldoende ondervangen.

De plaatsing.

De oriëntatie van het gebouw volgt ook in het huidige voorstel niet de richting van het landschap maar de richting van de weg. Wel is de richting van het landschap beter in de terreininrichting tot uitdrukking gekomen. Daarnaast zal de bomenrij langs de weg het stedenbouwkundige gat in het lint enigszins aanhelen. Ook is er een doorzicht naar het landschap geïntroduceerd waardoor het landschap achter de supermarkt nog even kan worden ervaren.

De aanzichten.

De reclame uitingen tonen zich in het voorstel te nadrukkelijk. De grote hoeveelheid van vlaggenmasten en zuilen in combinatie met de prominente plaatsing, voor de voorgevelrooilijn van de aangrenzende bebouwing en voor het gebouw, versterken dit kritiekpunt.

De kritiek betreft het plan op zichzelf en in relatie tot de omgeving en is op het volgende gericht.

Wij stellen voor dat bovengenoemde kritiek wordt verwerkt in het ontwerp en verwachten voor het vervolgadvisie een nieuwe aanvraag.

Namens de commissie,



adviseur ruimtelijke kwaliteit.

Aan : Hûs en Hiem, welstandsadvisering en monumentenzorg

Adviesaanvraag bestemd voor : welstandscommissie monumentencommissie
: vooroverleg welstand vooroverleg monument

Aanvraag bekend onder nr. : W20DAN003-1

Van gemeente Dantumadiel : Beh. Medw: d [REDACTED] Tel.nr: [REDACTED]

Adres/locatie : Foarstrjitte 49 te De Westereen, gemeente Dantumadiel.

Bestemmingsplan : Foarstrjitte 49, De Westereen (ontwerp)

Bestemming : Detailhandel

Opmerking(en) bij de bestemming :

Voldoet aan bestemmingsplan : Nee, bouwhoogte entree is te hoog (mag max. 6 m bedragen)

Monumenten nr. /code : Rijksmonument ; nr.

Gem. mon. / MIP / MSP ; nr.

Beeldbep. pand ; nr.

Zaaknummer gemeente : VB-20210357

Omschrijving v/d werkzaamheden : het bouwen van een nieuwe supermarkt

Geraamde bouwsom : n.v.t. plan bekend.

Nog niet bekend. vooroverleg

€

Datum vergadering : 7 april 2021

Beeldcriteria / Welstandsbeleid : Buitengebied (met uitzondering van wonen)

Zie ook: Bijlagen bij bestemmingsplan

**Materiaal en kleur van de buitenwanden, panelen
beplatingen e.d.** : Zie tekeningen/renvooi

Materiaal en kleur van de dakbedekking : Zie tekeningen/renvooi

Kleuren van het schilderwerk : Zie tekeningen/renvooi

Andere factoren die van belang zijn voor de beoordeling :

De gemachtigde dhr A. Wijbenga (0515-425800 / info@wijbengagroep.nl) wil de commissievergadering wel bijwonen.

Bijlagen: tekeningen e.d. : N.v.t. digitale toetsing;

: bouwtekeningen;

: situatietekening;

: overige informatie.

De Westereen:

- Foarstrjitte 49, 9271 KG, het bouwen van een nieuwe supermarkt

B en W van de gemeente :
Dantumadiel
Uw nummer : PP Z256039-2020 d.d.: 29-1-2020
Adr.bouwpl. : Foarstrjitte 49
te DE WESTEREEN
Betreft bouwaanvraag van :

dossiernummer : W20DAN003-1
datum : 29 januari 2020
kosten : € 96,00
behandeld door : 
conclusie : VOOROVERLEG

J.W. Frisostraat 1
8933 BN Leeuwarden

administratie

t (058) 233 79 30

e-mail

husenhiem@husenhiem.nl

www.husenhiem.nl

bank

NL48 BNGH 0285 0223 50

Geacht College,

Met deze brief reageren wij op uw adviesaanvraag.
In het kader van dit vooroverleg is de adviescommissie ruimtelijke kwaliteit van oordeel dat de ingediende stukken, getoetst aan de door de gemeenteraad vastgestelde criteria, onder voorbehoud uitzicht bieden op een positieve welstandsadviesering.

De kritiek betreft het plan in relatie tot de omgeving en is op het volgende gericht.

De plaatsing en situering.

Het plan betreft de vervangende nieuwbouw van een supermarkt binnen de lintbebouwing van Zwaagwesteinde. De supermarkt is in de huidige situatie dichter op de weg gepositioneerd en volgt de oriëntatie van de weg en niet van het landschap. Op de huidige positie is de oriëntatie op de weg een logische. De weg geeft het gebouw op deze positie een sterkere oriëntatie dan de verkavelingsrichting van het landschap. In de nieuwe situatie wordt het gebouw verder naar achteren geplaatst waardoor het zich meer los maakt van de weg en meer in het landschap wordt geplaatst. Hierdoor wordt de verkavelingsrichting van het landschap dominantier. Als gevolg van de hoekverdraaiing met het landschap verbijzondert het gebouw zich te zeer en is het onvoldoende geënt op de verkavelingsstructuur van het landschap. Ook de terreininrichting is grotendeels gericht op de richting van de weg en versterkt hiermee de breuk met de verkavelingsrichting.

Dit leidt mede gezien de specifieke situatie van deze locatie welstandshalve tot bezwaren.

Wij stellen voor de kritiek te ondervangen. Een aangepast plan wordt ter beoordeling afgewacht.

Namens de commissie,

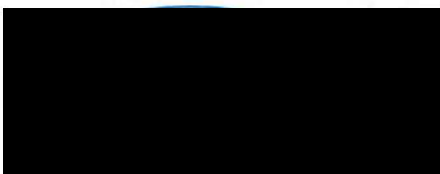

adviseur ruimtelijke kwaliteit.



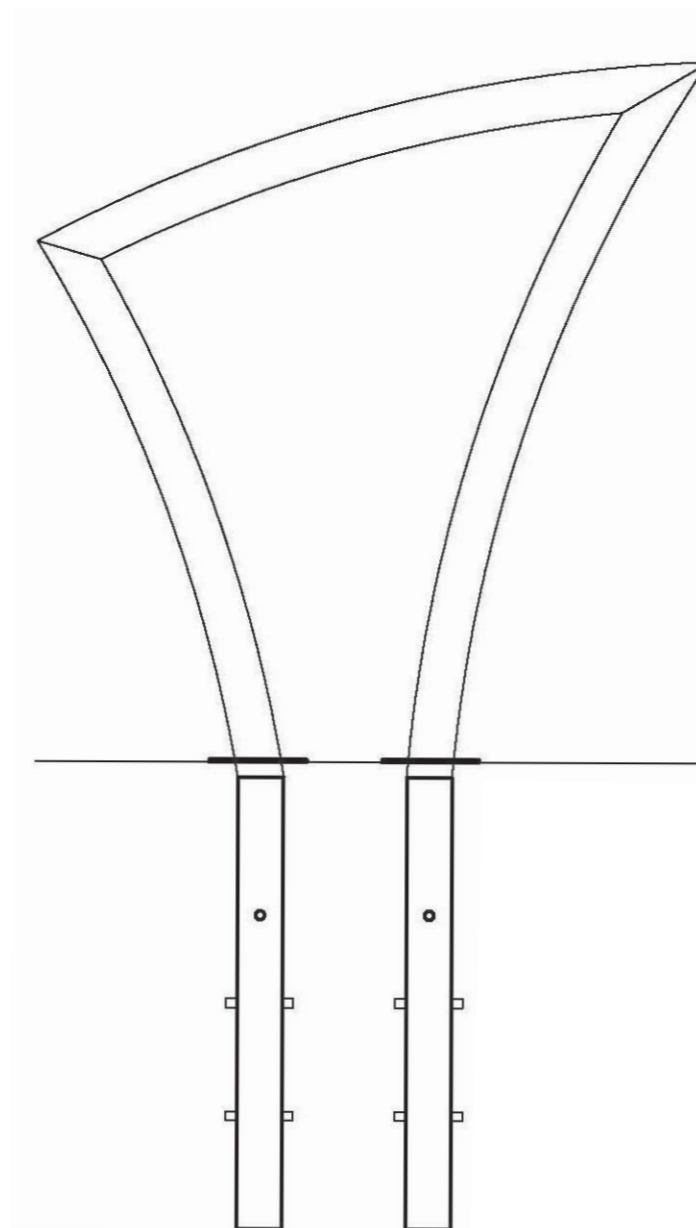



1375 mm

- ALUMINIUM VORMBAK Profiel 5.
- Diepte bak: 180 mm
- Elkamet rand.
- OPAAL ACRYLAAT Frontplaat met folie.
- Inwendige verlichting : LED

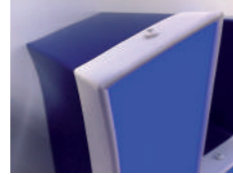

Voorbeeld:
Elkamet rand.

SCHAAL 1 : 10



1500 mm

- ALUMINIUM VORMBAK Profiel 5.
- Diepte bak: 180 mm
- Elkamet rand.
- OPAAL ACRYLAAT Frontplaat met folie.
- Inwendige verlichting : LED



Voorbeeld:
Elkamet rand.

SCHAAL 1 : 10



Lichtbak met folie



1830 mm

Aluminium kaderlijstprofiel.

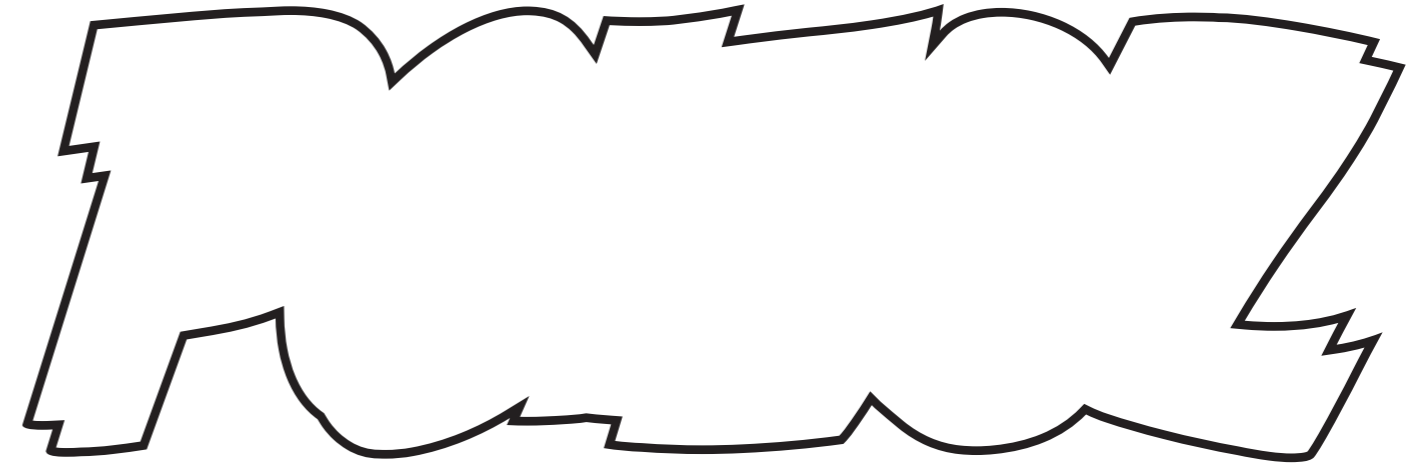

1830 mm

- ALUMINIUM VORMBAK - Diepte 180 mm
- Aluminium kaderlijst profiel : 12 mm
- OPAAL ACRYLAAT Frontplaat met folie.
- Inwendige verlichting : LED

SCHAAL 1 : 10

Lichtbak met Folie



Aluminium kaderlijstprofiel.

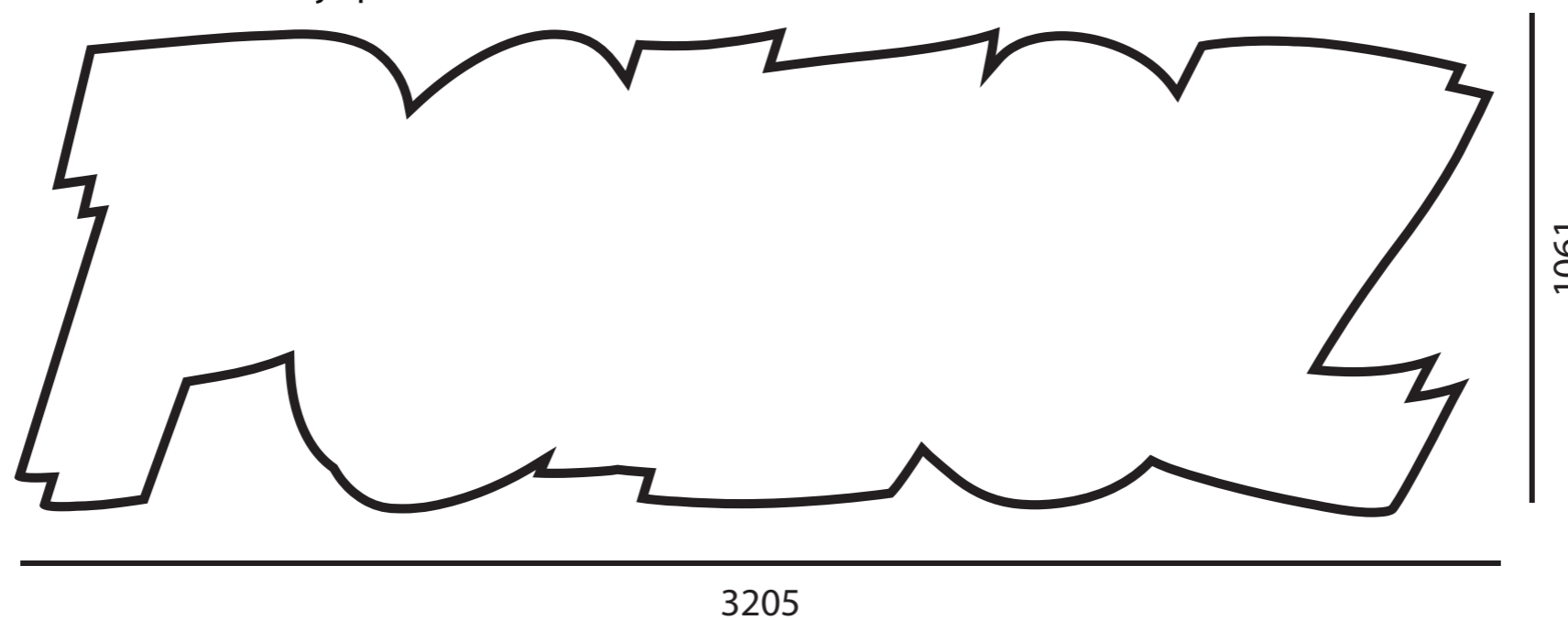

- ALUMINIUM VORMBAK - Diepte 180 mm
- Aluminium kaderlijst profiel : 20 mm
- OPAAL ACRYLAAT Frontplaat met folie.
- Inwendige verlichting : TL's



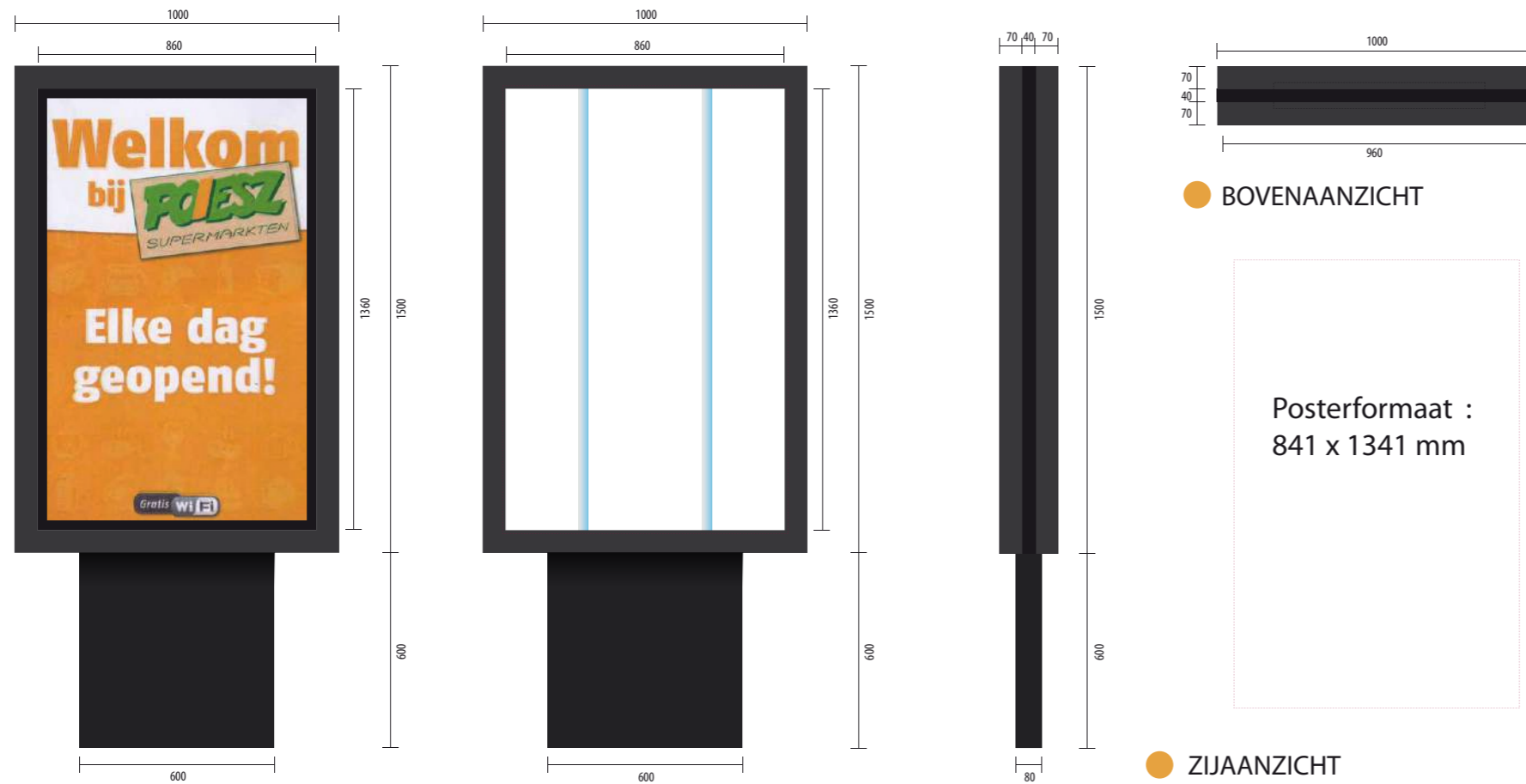

- POSTERFORMAAT : 841 x 1341 mm
 - BEELD / ODRUK POSTER : 820 x 1320 mm

Ontwerper: ██████████	POIESZ POSTERZUIL VERLICHT	Kleuren : ral 7016 Anthrazitgrau	POIESZ	Dit ontwerp is van: DYGRA Lichtreklame Dronrijp, Tel. (0517) 239 539
Verkoper: ██████████	Formaat Bak 1000 x 1500 mm	Voet : Ral 7021 Schwarzgrau	Sneek Noord.	
Datum: 21 okt 2014	Totale hoogte 2100 mm	POIESZ MUPPY.ai	J. Douwmastraat	
Ontwerp graag goed controleren op fouten. Na akkoord kunnen wij achteraf niet verantwoordelijk gesteld worden voor fouten in tekst en/of logo.				



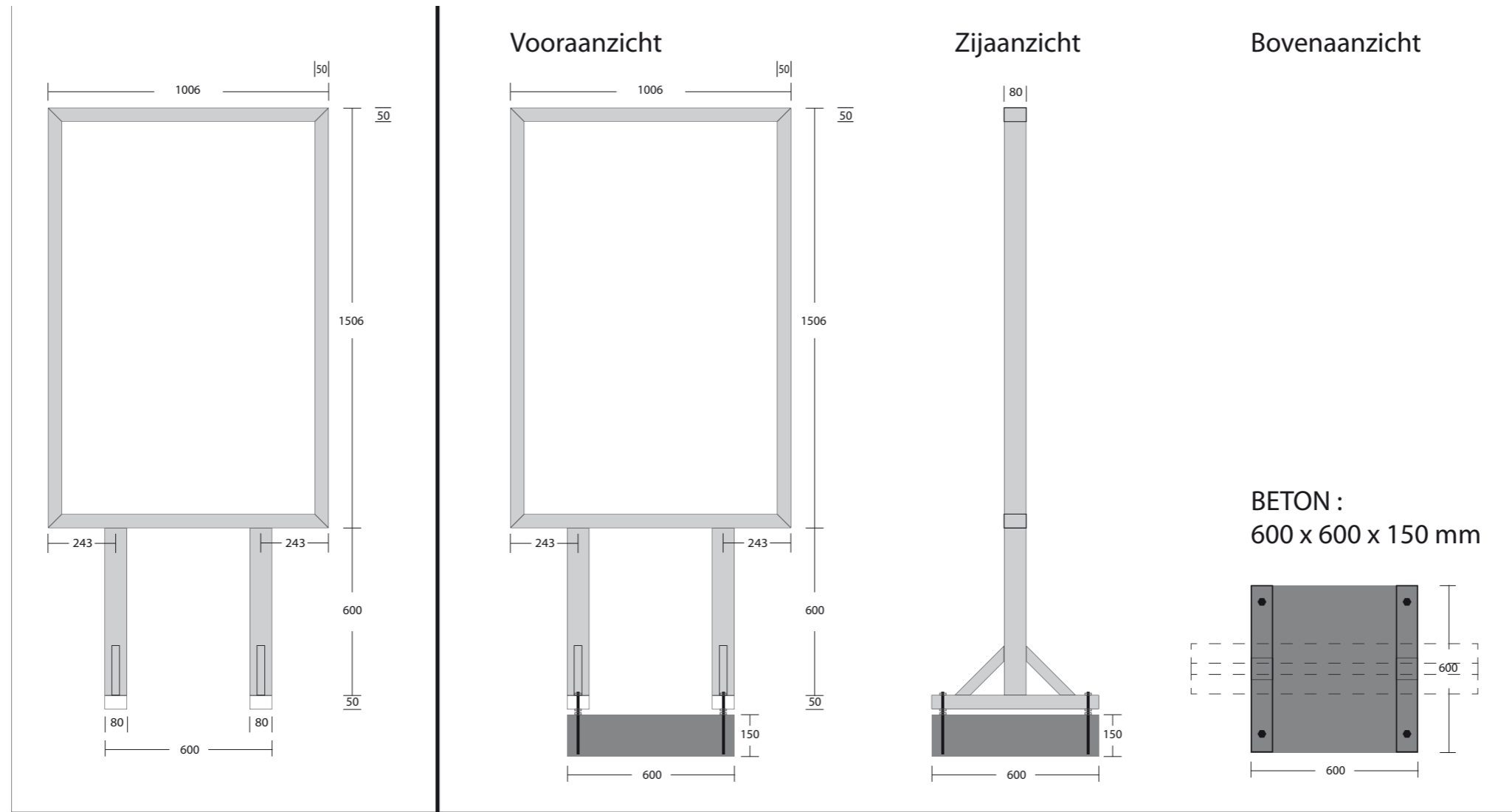

POIEZ MUPPY CONSTRUCTIE + BETON.

Dit ontwerp is van:

 Dronrijp, Tel. (0517) 239 539



--- Plangebied ca. 4762 m²
 --- Projectgebied ca. 6537 m²

- Renvooi**
- Z1 Zuil muppy
 - Z2 Zuil welkomstbord
 - ✓ Vlaggenmast (met banier houder)
 - LP Dubbele elektrische laadpaal auto
 - Afvalbak
 - Singel - Behorende bij het Bestemmingsplan Buitengebied gemeente Dantumadiel (onder voorwaarden te verplaatsen singels)

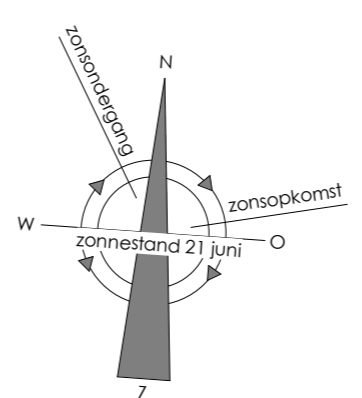

Projectnummer: Datum: Tekeningsnummer:
 S170905 03-02-2021 AO100

Project:
 Poiesz 09 Zwaagwesteinde (De Westereen)

Opdrachtgever:
 Poiesz Vastgoed B.V.

Onderdeel:
 Situatie nieuw

Fase: Formaat: Schaal: Getekend:
 Aanvraag Omgevingsvergunning A2 1 : 500

Postadres:
 Oude Oppenhuizerweg 27
 8606 JA Sneek
 T. 0515-425800
 E. info@wijbengagroep.nl
 www.wijbengagroep.nl



Bouwbesluit:

VLOERAFSCHEIDING afdeling 2.3
 -artikel 2.17: Een afscheiding heeft een vanaf de vloer gemeten hoogte van ten minste 1000 mm.
 -artikel 2.19: Een afscheiding heeft tot een hoogte van 600 mm boven de vloer, boven de voorkant van de tredelvlakken of boven de vloer van de hellingbaan gemeten hoogte, geen openingen met een breedte groter dan 100 mm.

OVERBRUGGEN VAN HOOGTEVERSCHILLEN afdeling 2.4 & 2.5
 -tabel 2.33: Een reguliere trap voor een woonfunctie heeft een breedte van 800 mm breed, een minimale vrije hoogte van 2300 mm, een minimale aanreide ter plaatse van de klimlijn 220 mm, een maximum van een opstap van 188 mm en een minimale afstand van de klimlijn tot de zijranden van de trap van 300 mm.
 -tabel 2.33: Een reguliere trap voor andere gebruiksfuncties heeft een breedte van 800 mm breed, een minimale vrije hoogte van 2100 mm, een minimale aanreide ter plaatse van de klimlijn 185 mm, een maximum van een opstap van 210 mm en een minimale afstand van de klimlijn tot de zijranden van de trap van 300 mm.
 -artikel 2.35: Bij een overbrugging van een hoogteverschil van 1000 mm heeft tenminste 1 zijkant een leuning. De bovenkant van de leuning ligt gemeten boven de voorkant van de trap, op een hoogte van ten minste 800 mm en ten hoogste 1000 mm.

INBRAAKWERENDHEID afdeling 2.1.5
 -artikel 2.130: Deuren, ramen, kozijnen en daarmee gelijk te stellen constructieonderdelen in een uitwendige scheidingconstructie van een niet gemeenschappelijke ruimte, die volgens NEN 5087 bereikbaar zijn voor inbraak, hebben een volgens NEN 5096 bepaalde inbraakwerendheid die voldoet aan de in die norm aangegeven weerstandsklasse 2.

BEPERKING VAN HET ONTWIKKELEN VAN BRAND EN ROOK afdeling 2.7
 -artikel 2.67: Binnenoppervlakte: 1. Een zijge van een constructieonderdeel die grenst aan de binnenruimte voldoet aan de in tabel 2.64 aangegeven brandklasse D en aan rookklasse s2, beide bepaald volgens NEN-EN 13501-1.
 -artikel 2.68: Buitenoppervlakte: 1. Een zijge van een constructieonderdeel die grenst aan de buitenruimte voldoet aan de in tabel 2.64 aangegeven brandklasse, bepaald volgens NEN-EN 13501-1. 5. Een deur, een raam, een kozijn en een daaraan gelijk te stellen constructieonderdeel dient te voldoen aan brandklasse D, bepaald volgens NEN-EN 13501-1.
 De buitenruimte moet bestaan uit bouwmateriaalconstructies die ten minste voldoen aan brandklasse B wanneer gebruik wordt gemaakt NEN 6068 ter voorkomen van brandoverslag.
 -artikel 2.69: Bepoelbaar vlak: 1. In afwijking van artikel 2.67 geldt voor de bovengrond van een vloer, een trap en een hellingbaan die grenst aan de binnenruimte rookklasse s11 en de in tabel 2.64 aangegeven brandklasse, beide bepaald volgens NEN-EN 13501-1, 2. In afwijking van de artikel 2.68 geldt voor een bovengrond van een vloer, een trap en een hellingbaan die grenst aan de buitenruimte de in tabel 2.64 aangegeven brandklasse, bepaald volgens NEN-EN 13501-1.
 -artikel 2.70: Nietgesteld: 1. Op ten hoogste 3% van de totale oppervlakte van de constructieonderdelen van elke afzonderlijke ruimte, waarvoor volgens de artikelen 2.67 tot en met 2.69 een eis geldt, is die eis niet van toepassing. 2. Op ten hoogste 10% van de totale oppervlakte van de constructieonderdelen van elke afzonderlijke ruimte waarvoor geen beschermde vluchtroute voert, artikel 2.67 niet van toepassing.
 -artikel 2.71: Dakoppervlakte: 1. De bovengrond van een dak van een bouwwerk is, bepaald volgens NEN 6063, niet brandgevaarlijk. Dit geldt niet indien het bouwwerk geen voor personen bestemde vloer heeft die hoger ligt dan 5 m boven het meetniveau, en de brandgevaarlijke delen van het dak ten minste 15 m vanaf de perceelsgrens liggen, indien het perceel waarop het bouwwerk ligt, grenst aan een openbare weg, openbaar water, dat groen of een perceel dat niet is bestemd voor bebouwing of voor een speeltuin, een kampeerterrein of opslag van brandgevaarlijke stoffen of van brandbare niet milieugevaarlijke stoffen wordt die afstand aangehouden tot het hart van de weg, dat water, dat groen of dat perceel.
 -artikel 2.72: Constructieonderdeel: Bij misstanden kan een voorschrift worden gegeven voor de beperking van het ontwikkelen van brand en rook in een constructieonderdeel.
 -artikel 2.73: Vastbouw: 1. Op het geheel of gedeeltelijk vernieuwen of veranderen of het vervaardigen van een bouwwerk zijn de artikelen 2.67, 2.68, eerste, tweede, vierde en vijfde lid, 2.69 en 2.71 van overeenkomstige toepassing, waarbij in plaats van het in die artikelen aangegeven niveau van eisen wordt uitgegaan van het rechtsverkegen niveau.

WERING VAN VOCHT afdeling 3.5
 -artikel 3.23: Een scheidingconstructie van een toiletruimte of een badruimte, heeft aan zijde die grenst aan die ruimte, tot 1200 mm hoogte boven de vloer van die ruimte een volgens NEN 2778 bepaalde wateropname die gemiddeld niet groter is dan 0,01 kg/(m²s) en op geen enkele plaats groter dan 0,2 kg/(m²s).
 Voor een badruimte geldt het in het eerste lid gestelde voorschrift ter plaatse van een bad of een douche over een lengte van ten minste 3000 mm, tot een hoogte van 2100 mm boven de vloer van die ruimte.

BESCHERMING TEGEN RATEN EN MUZEN afdeling 3.10
 -artikel 3.69: De uitwendige scheidingconstructie heeft geen openingen die breder zijn dan 10 mm, m.u.v. afsluitbare opening en een uitmondning van een voorziening voor luchtverversing/rook en ont- en beluchting van een afvoervoorziening voor afvalwater en fecaliën.

BEVEILIGING EN TOEGANGLIJKHEID afdeling 4.4
 -artikel 4.21: Een doorgang heeft een breedte van ten minste van 850mm breed (excl. trap) en 2300mm hoog.
 -artikel 4.23: Een gemeenschappelijke verkeersruimte (excl. trap) is, is de vrije breedte ten minste 1,2 m. Een toegang van een woongebouw of badruimte is, artikel 4.22, artikel 4.23, artikel 4.24, artikel 4.25, artikel 4.26, artikel 4.27, artikel 4.28, artikel 4.29, artikel 4.30, artikel 4.31, artikel 4.32, artikel 4.33, artikel 4.34, artikel 4.35, artikel 4.36, artikel 4.37, artikel 4.38, artikel 4.39, artikel 4.40, artikel 4.41, artikel 4.42, artikel 4.43, artikel 4.44, artikel 4.45, artikel 4.46, artikel 4.47, artikel 4.48, artikel 4.49, artikel 4.50, artikel 4.51, artikel 4.52, artikel 4.53, artikel 4.54, artikel 4.55, artikel 4.56, artikel 4.57, artikel 4.58, artikel 4.59, artikel 4.60, artikel 4.61, artikel 4.62, artikel 4.63, artikel 4.64, artikel 4.65, artikel 4.66, artikel 4.67, artikel 4.68, artikel 4.69, artikel 4.70, artikel 4.71, artikel 4.72, artikel 4.73, artikel 4.74, artikel 4.75, artikel 4.76, artikel 4.77, artikel 4.78, artikel 4.79, artikel 4.80, artikel 4.81, artikel 4.82, artikel 4.83, artikel 4.84, artikel 4.85, artikel 4.86, artikel 4.87, artikel 4.88, artikel 4.89, artikel 4.90, artikel 4.91, artikel 4.92, artikel 4.93, artikel 4.94, artikel 4.95, artikel 4.96, artikel 4.97, artikel 4.98, artikel 4.99, artikel 5.00, artikel 5.01, artikel 5.02, artikel 5.03, artikel 5.04, artikel 5.05, artikel 5.06, artikel 5.07, artikel 5.08, artikel 5.09, artikel 5.10, artikel 5.11, artikel 5.12, artikel 5.13, artikel 5.14, artikel 5.15, artikel 5.16, artikel 5.17, artikel 5.18, artikel 5.19, artikel 5.20, artikel 5.21, artikel 5.22, artikel 5.23, artikel 5.24, artikel 5.25, artikel 5.26, artikel 5.27, artikel 5.28, artikel 5.29, artikel 5.30, artikel 5.31, artikel 5.32, artikel 5.33, artikel 5.34, artikel 5.35, artikel 5.36, artikel 5.37, artikel 5.38, artikel 5.39, artikel 5.40, artikel 5.41, artikel 5.42, artikel 5.43, artikel 5.44, artikel 5.45, artikel 5.46, artikel 5.47, artikel 5.48, artikel 5.49, artikel 5.50, artikel 5.51, artikel 5.52, artikel 5.53, artikel 5.54, artikel 5.55, artikel 5.56, artikel 5.57, artikel 5.58, artikel 5.59, artikel 5.60, artikel 5.61, artikel 5.62, artikel 5.63, artikel 5.64, artikel 5.65, artikel 5.66, artikel 5.67, artikel 5.68, artikel 5.69, artikel 5.70, artikel 5.71, artikel 5.72, artikel 5.73, artikel 5.74, artikel 5.75, artikel 5.76, artikel 5.77, artikel 5.78, artikel 5.79, artikel 5.80, artikel 5.81, artikel 5.82, artikel 5.83, artikel 5.84, artikel 5.85, artikel 5.86, artikel 5.87, artikel 5.88, artikel 5.89, artikel 5.90, artikel 5.91, artikel 5.92, artikel 5.93, artikel 5.94, artikel 5.95, artikel 5.96, artikel 5.97, artikel 5.98, artikel 5.99, artikel 6.00, artikel 6.01, artikel 6.02, artikel 6.03, artikel 6.04, artikel 6.05, artikel 6.06, artikel 6.07, artikel 6.08, artikel 6.09, artikel 6.10, artikel 6.11, artikel 6.12, artikel 6.13, artikel 6.14, artikel 6.15, artikel 6.16, artikel 6.17, artikel 6.18, artikel 6.19, artikel 6.20, artikel 6.21, artikel 6.22, artikel 6.23, artikel 6.24, artikel 6.25, artikel 6.26, artikel 6.27, artikel 6.28, artikel 6.29, artikel 6.30, artikel 6.31, artikel 6.32, artikel 6.33, artikel 6.34, artikel 6.35, artikel 6.36, artikel 6.37, artikel 6.38, artikel 6.39, artikel 6.40, artikel 6.41, artikel 6.42, artikel 6.43, artikel 6.44, artikel 6.45, artikel 6.46, artikel 6.47, artikel 6.48, artikel 6.49, artikel 6.50, artikel 6.51, artikel 6.52, artikel 6.53, artikel 6.54, artikel 6.55, artikel 6.56, artikel 6.57, artikel 6.58, artikel 6.59, artikel 6.60, artikel 6.61, artikel 6.62, artikel 6.63, artikel 6.64, artikel 6.65, artikel 6.66, artikel 6.67, artikel 6.68, artikel 6.69, artikel 6.70, artikel 6.71, artikel 6.72, artikel 6.73, artikel 6.74, artikel 6.75, artikel 6.76, artikel 6.77, artikel 6.78, artikel 6.79, artikel 6.80, artikel 6.81, artikel 6.82, artikel 6.83, artikel 6.84, artikel 6.85, artikel 6.86, artikel 6.87, artikel 6.88, artikel 6.89, artikel 6.90, artikel 6.91, artikel 6.92, artikel 6.93, artikel 6.94, artikel 6.95, artikel 6.96, artikel 6.97, artikel 6.98, artikel 6.99, artikel 7.00, artikel 7.01, artikel 7.02, artikel 7.03, artikel 7.04, artikel 7.05, artikel 7.06, artikel 7.07, artikel 7.08, artikel 7.09, artikel 7.10, artikel 7.11, artikel 7.12, artikel 7.13, artikel 7.14, artikel 7.15, artikel 7.16, artikel 7.17, artikel 7.18, artikel 7.19, artikel 7.20, artikel 7.21, artikel 7.22, artikel 7.23, artikel 7.24, artikel 7.25, artikel 7.26, artikel 7.27, artikel 7.28, artikel 7.29, artikel 7.30, artikel 7.31, artikel 7.32, artikel 7.33, artikel 7.34, artikel 7.35, artikel 7.36, artikel 7.37, artikel 7.38, artikel 7.39, artikel 7.40, artikel 7.41, artikel 7.42, artikel 7.43, artikel 7.44, artikel 7.45, artikel 7.46, artikel 7.47, artikel 7.48, artikel 7.49, artikel 7.50, artikel 7.51, artikel 7.52, artikel 7.53, artikel 7.54, artikel 7.55, artikel 7.56, artikel 7.57, artikel 7.58, artikel 7.59, artikel 7.60, artikel 7.61, artikel 7.62, artikel 7.63, artikel 7.64, artikel 7.65, artikel 7.66, artikel 7.67, artikel 7.68, artikel 7.69, artikel 7.70, artikel 7.71, artikel 7.72, artikel 7.73, artikel 7.74, artikel 7.75, artikel 7.76, artikel 7.77, artikel 7.78, artikel 7.79, artikel 7.80, artikel 7.81, artikel 7.82, artikel 7.83, artikel 7.84, artikel 7.85, artikel 7.86, artikel 7.87, artikel 7.88, artikel 7.89, artikel 7.90, artikel 7.91, artikel 7.92, artikel 7.93, artikel 7.94, artikel 7.95, artikel 7.96, artikel 7.97, artikel 7.98, artikel 7.99, artikel 8.00, artikel 8.01, artikel 8.02, artikel 8.03, artikel 8.04, artikel 8.05, artikel 8.06, artikel 8.07, artikel 8.08, artikel 8.09, artikel 8.10, artikel 8.11, artikel 8.12, artikel 8.13, artikel 8.14, artikel 8.15, artikel 8.16, artikel 8.17, artikel 8.18, artikel 8.19, artikel 8.20, artikel 8.21, artikel 8.22, artikel 8.23, artikel 8.24, artikel 8.25, artikel 8.26, artikel 8.27, artikel 8.28, artikel 8.29, artikel 8.30, artikel 8.31, artikel 8.32, artikel 8.33, artikel 8.34, artikel 8.35, artikel 8.36, artikel 8.37, artikel 8.38, artikel 8.39, artikel 8.40, artikel 8.41, artikel 8.42, artikel 8.43, artikel 8.44, artikel 8.45, artikel 8.46, artikel 8.47, artikel 8.48, artikel 8.49, artikel 8.50, artikel 8.51, artikel 8.52, artikel 8.53, artikel 8.54, artikel 8.55, artikel 8.56, artikel 8.57, artikel 8.58, artikel 8.59, artikel 8.60, artikel 8.61, artikel 8.62, artikel 8.63, artikel 8.64, artikel 8.65, artikel 8.66, artikel 8.67, artikel 8.68, artikel 8.69, artikel 8.70, artikel 8.71, artikel 8.72, artikel 8.73, artikel 8.74, artikel 8.75, artikel 8.76, artikel 8.77, artikel 8.78, artikel 8.79, artikel 8.80, artikel 8.81, artikel 8.82, artikel 8.83, artikel 8.84, artikel 8.85, artikel 8.86, artikel 8.87, artikel 8.88, artikel 8.89, artikel 8.90, artikel 8.91, artikel 8.92, artikel 8.93, artikel 8.94, artikel 8.95, artikel 8.96, artikel 8.97, artikel 8.98, artikel 8.99, artikel 9.00, artikel 9.01, artikel 9.02, artikel 9.03, artikel 9.04, artikel 9.05, artikel 9.06, artikel 9.07, artikel 9.08, artikel 9.09, artikel 9.10, artikel 9.11, artikel 9.12, artikel 9.13, artikel 9.14, artikel 9.15, artikel 9.16, artikel 9.17, artikel 9.18, artikel 9.19, artikel 9.20, artikel 9.21, artikel 9.22, artikel 9.23, artikel 9.24, artikel 9.25, artikel 9.26, artikel 9.27, artikel 9.28, artikel 9.29, artikel 9.30, artikel 9.31, artikel 9.32, artikel 9.33, artikel 9.34, artikel 9.35, artikel 9.36, artikel 9.37, artikel 9.38, artikel 9.39, artikel 9.40, artikel 9.41, artikel 9.42, artikel 9.43, artikel 9.44, artikel 9.45, artikel 9.46, artikel 9.47, artikel 9.48, artikel 9.49, artikel 9.50, artikel 9.51, artikel 9.52, artikel 9.53, artikel 9.54, artikel 9.55, artikel 9.56, artikel 9.57, artikel 9.58, artikel 9.59, artikel 9.60, artikel 9.61, artikel 9.62, artikel 9.63, artikel 9.64, artikel 9.65, artikel 9.66, artikel 9.67, artikel 9.68, artikel 9.69, artikel 9.70, artikel 9.71, artikel 9.72, artikel 9.73, artikel 9.74, artikel 9.75, artikel 9.76, artikel 9.77, artikel 9.78, artikel 9.79, artikel 9.80, artikel 9.81, artikel 9.82, artikel 9.83, artikel 9.84, artikel 9.85, artikel 9.86, artikel 9.87, artikel 9.88, artikel 9.89, artikel 9.90, artikel 9.91, artikel 9.92, artikel 9.93, artikel 9.94, artikel 9.95, artikel 9.96, artikel 9.97, artikel 9.98, artikel 9.99, artikel 10.00, artikel 10.01, artikel 10.02, artikel 10.03, artikel 10.04, artikel 10.05, artikel 10.06, artikel 10.07, artikel 10.08, artikel 10.09, artikel 10.10, artikel 10.11, artikel 10.12, artikel 10.13, artikel 10.14, artikel 10.15, artikel 10.16, artikel 10.17, artikel 10.18, artikel 10.19, artikel 10.20, artikel 10.21, artikel 10.22, artikel 10.23, artikel 10.24, artikel 10.25, artikel 10.26, artikel 10.27, artikel 10.28, artikel 10.29, artikel 10.30, artikel 10.31, artikel 10.32, artikel 10.33, artikel 10.34, artikel 10.35, artikel 10.36, artikel 10.37, artikel 10.38, artikel 10.39, artikel 10.40, artikel 10.41, artikel 10.42, artikel 10.43, artikel 10.44, artikel 10.45, artikel 10.46, artikel 10.47, artikel 10.48, artikel 10.49, artikel 10.50, artikel 10.51, artikel 10.52, artikel 10.53, artikel 10.54, artikel 10.55, artikel 10.56, artikel 10.57, artikel 10.58, artikel 10.59, artikel 10.60, artikel 10.61, artikel 10.62, artikel 10.63, artikel 10.64, artikel 10.65, artikel 10.66, artikel 10.67, artikel 10.68, artikel 10.69, artikel 10.70, artikel 10.71, artikel 10.72, artikel 10.73, artikel 10.74, artikel 10.75, artikel 10.76, artikel 10.77, artikel 10.78, artikel 10.79, artikel 10.80, artikel 10.81, artikel 10.82, artikel 10.83, artikel 10.84, artikel 10.85, artikel 10.86, artikel 10.87, artikel 10.88, artikel 10.89, artikel 10.90, artikel 10.91, artikel 10.92, artikel 10.93, artikel 10.94, artikel 10.95, artikel 10.96, artikel 10.97, artikel 10.98, artikel 10.99, artikel 11.00, artikel 11.01, artikel 11.02, artikel 11.03, artikel 11.04, artikel 11.05, artikel 11.06, artikel 11.07, artikel 11.08, artikel 11.09, artikel 11.10, artikel 11.11, artikel 11.12, artikel 11.13, artikel 11.14, artikel 11.15, artikel 11.16, artikel 11.17, artikel 11.18, artikel 11.19, artikel 11.20, artikel 11.21, artikel 11.22, artikel 11.23, artikel 11.24, artikel 11.25, artikel 11.26, artikel 11.27, artikel 11.28, artikel 11.29, artikel 11.30, artikel 11.31, artikel 11.32, artikel 11.33, artikel 11.34, artikel 11.35, artikel 11.36, artikel 11.37, artikel 11.38, artikel 11.39, artikel 11.40, artikel 11.41, artikel 11.42, artikel 11.43, artikel 11.44, artikel 11.45, artikel 11.46, artikel 11.47, artikel 11.48, artikel 11.49, artikel 11.50, artikel 11.51, artikel 11.52, artikel 11.53, artikel 11.54, artikel 11.55, artikel 11.56, artikel 11.57, artikel 11.58, artikel 11.59, artikel 11.60, artikel 11.61, artikel 11.62, artikel 11.63, artikel 11.64, artikel 11.65, artikel 11.66, artikel 11.67, artikel 11.68, artikel 11.69, artikel 11.70, artikel 11.71, artikel 11.72, artikel 11.73, artikel 11.74, artikel 11.75, artikel 11.76, artikel 11.77, artikel 11.78, artikel 11.79, artikel 11.80, artikel 11.81, artikel 11.82, artikel 11.83, artikel 11.84, artikel 11.85, artikel 11.86, artikel 11.87, artikel 11.88, artikel 11.89, artikel 11.90, artikel 11.91, artikel 11.92, artikel 11.93, artikel 11.94, artikel 11.95, artikel 11.96, artikel 11.97, artikel 11.98, artikel 11.99, artikel 12.00, artikel 12.01, artikel 12.02, artikel 12.03, artikel 12.04, artikel 12.05, artikel 12.06, artikel 12.07, artikel 12.08, artikel 12.09, artikel 12.10, artikel 12.11, artikel 12.12, artikel 12.13, artikel 12.14, artikel 12.15, artikel 12.16, artikel 12.17, artikel 12.18, artikel 12.19, artikel 12.20, artikel 12.21, artikel 12.22, artikel 12.23, artikel 12.24, artikel 12.25, artikel 12.26, artikel 12.27, artikel 12.28, artikel 12.29, artikel 12.30, artikel 12.31, artikel 12.32, artikel 12.33, artikel 12.34, artikel 12.35, artikel 12.36, artikel 12.37, artikel 12.38, artikel 12.39, artikel 12.40, artikel 12.41, artikel 12.42, artikel 12.43, artikel 12.44, artikel 12.45, artikel 12.46, artikel 12.47, artikel 12.48, artikel 12.49, artikel 12.50, artikel 12.51, artikel 12.52, artikel 12.53, artikel 12.54, artikel 12.55, artikel 12.56, artikel 12.57, artikel 12.58, artikel 12.59, artikel 12.60, artikel 12.61, artikel 12.62, artikel 12.63, artikel 12.64, artikel 12.65, artikel 12.66, artikel 12.67, artikel 12.68, artikel 12.69, artikel 12.70, artikel 12.71, artikel 12.72, artikel 12.73, artikel 12.74, artikel 12.75, artikel 12.76, artikel 12.77, artikel 12.78, artikel 12.79, artikel 12.80, artikel 12.81, artikel 12.82, artikel 12.83, artikel 12.84, artikel 12.85, artikel 12.86, artikel 12.87, artikel 12.88, artikel 12.89, artikel 12.90, artikel 12.91, artikel 12.92, artikel 12.93, artikel 12.94, artikel 12.95, artikel 12.96, artikel 12.97, artikel 12.98, artikel 12.99, artikel 13.00, artikel 13.01, artikel 13.02, artikel 13.03, artikel 13.04, artikel 13.05, artikel 13.06, artikel 13.07, artikel 13.08, artikel 13.09, artikel 13.10, artikel 13.11, artikel 13.12, artikel 13.13, artikel 13.14, artikel 13.15, artikel 13.16, artikel 13.17, artikel 13.18, artikel 13.19, artikel 13.20, artikel 13.21, artikel 13.22, artikel 13.23, artikel 13.24, artikel 13.25, artikel 13.26, artikel 13.27, artikel 13.28, artikel 13.29, artikel 13.30, artikel 13.31, artikel 13.32, artikel 13.33, artikel 13.34, artikel 13.35, artikel 13.36, artikel 13.37, artikel 13.38, artikel 13.39, artikel 13.40, artikel 13.41, artikel 13.42, artikel 13.43, artikel 13.44, artikel 13.45, artikel 13.46, artikel 13.47, artikel 13.48, artikel 13.49, artikel 13.50, artikel 13.51, artikel 13.52, artikel 13.53, artikel 13.54, artikel 13.55, artikel 13.56, artikel 13.57, artikel 13.58, artikel 13.59, artikel 13.60, artikel 13.61, artikel 13.62, artikel 13.63, artikel 13.64, artikel 13.65, artikel 13.66, artikel 13.67, artikel 13.68, artikel 13.69, artikel 13.70, artikel 13.71, artikel 13.72, artikel 13.73, artikel 13.74, artikel 13.75, artikel 13.76, artikel 13.77, artikel 13.78, artikel 13.79, artikel 13.80, artikel 13.81, artikel 13.82, artikel 13.83, artikel 13.84, artikel 13.85, artikel 13.86, artikel 13.87, artikel 13.88, artikel 13.89, artikel 13.90, artikel 13.91, artikel 13.92, artikel 13.93, artikel 13.94, artikel 13.95, artikel 13.96, artikel 13.97, artikel 13.98, artikel 13.99, artikel 14.00, artikel 14.01, artikel 14.02, artikel 14.03, artikel 14.04, artikel 14.05, artikel 14.06, artikel 14.07, artikel 14.08, artikel 14.09, artikel 14.10, artikel 14.11, artikel 14.12, artikel 14.13, artikel 14.14, artikel 14.15, artikel 14.16, artikel 14.17, artikel 14.18, artikel 14.19, artikel 14.20, artikel 14.21, artikel 14.22, artikel 14.23, artikel 14.24, artikel 14.25, artikel 14.26, artikel 14.27, artikel 14.28, artikel 14.29, artikel 14.30, artikel 14.31, artikel 14.32, artikel 14.33, artikel 14.34, artikel 14.35, artikel 14.36, artikel 14.37, artikel 14.38, artikel 14.39, artikel 14.40, artikel 14.41, artikel 14.42, artikel 14.43, artikel 14.44, artikel 14.45, artikel 14.46, artikel 14.47, artikel 14.48, artikel 14.49, artikel 14.50, artikel 14.51, artikel 14.52, artikel 14.53, artikel 14.54, artikel 14.55, artikel 14.56, artikel 14.57, artikel 14.58, artikel 14.59, artikel 14.60, artikel 14.61, artikel 14.62, artikel 14.63, artikel 14.64, artikel 14.65, artikel 14.66, artikel 14.67, artikel 14.68, artikel 14.69, artikel 14.70, artikel 14.71, artikel 14.72, artikel 14.73, artikel 14.74, artikel 14.75, artikel 14.76, artikel 14.77, artikel 14.78, artikel 14.79, artikel 14.80, artikel 14.81, artikel 14.82, artikel 14.83, artikel 14.84, artikel 14.85, artikel 14.86, artikel 14.87, artikel 14.88, artikel 14.89, artikel 14.90, artikel 14.91, artikel 14.92, artikel 14.93, artikel 14.94, artikel 14.95, artikel 14.96, artikel 14.97, artikel 14.98, artikel 14.99, artikel 15.00, artikel 15.01, artikel 15.02, artikel 15.03, artikel 15.04, artikel 15.05, artikel 15.06, artikel 15.07, artikel 15.08, artikel 15.09, artikel 15.10, artikel 15.11, artikel 15.12, artikel 15.13, artikel 15.14, artikel 15.15, artikel 15.16, artikel 15.17, artikel 15.18, artikel 15.19, artikel 15.20, artikel 15.21, artikel 15.22, artikel 15.23, artikel 15.24, artikel 15.25, artikel 15.26, artikel 15.27, artikel 15.28, artikel 15.29, artikel 15.30, artikel 15.31, artikel 15.32, artikel 15.33, artikel 15.34, artikel 15.35, artikel 15.36, artikel 15.37, artikel 15.38, artikel 15.39, artikel 15.40, artikel 15.41, artikel 15.42, artikel 15.43, artikel 15.44, artikel 15.45, artikel 15.46, artikel 15.47, artikel 15.48, artikel 15.49, artikel 15.50, artikel 15.51, artikel 15.52, artikel 15.53, artikel 15.54, artikel 15.55, artikel 15.56, artikel 15.57, artikel 15.58, artikel 15.59, artikel 15.60, artikel 15.61, artikel 15.62, artikel 15.63, artikel 15.64, artikel 15.65, artikel 15.66, artikel 15.67, artikel 15.68, artikel 15.69, artikel 15.70, artikel 15.71, artikel 15.72, artikel 15.73, artikel 15.74, artikel 15.75, artikel 15.76, artikel 15.77, artikel 15.78, artikel 15.79, artikel 15.80, artikel 15.81, artikel 15.82, artikel 15.83, artikel 15.84, artikel 15.85, artikel 15.86, artikel 15.87, artikel 15.88, artikel 15.89, artikel 15.90, artikel 15.91, artikel 15.92, artikel 15.93, artikel 15.94, artikel 15.95, artikel 15.96, artikel 15.97, artikel 15.98, artikel 15.99, artikel 16.00, artikel 16.01, artikel 16.02, artikel 16.03, artikel 16.04, artikel 16.05, artikel 16.06, artikel 16.07, artikel 16.08, artikel 16.09, artikel 16.10, artikel 16.11, artikel 16.12, artikel 16.13, artikel 16.14, artikel 16.15, artikel 16.16, artikel 16.17, artikel 16.18, artikel 16.19, artikel 16.20, artikel 16.21, artikel 16.22, artikel 16.23, artikel 16.24, artikel 16.25, artikel 16.26, artikel 16.27, artikel 16.28, artikel 16.29, artikel 16.30, artikel 16.31, artikel 16.32, artikel 16.33, artikel 16.34, artikel 16.35, artikel 16.36, artikel 16.37, artikel 16.38, artikel 16.39, artikel 16.40, artikel 16.41, artikel 16.42, artikel 16.43, artikel 16.44, artikel 16.45, artikel 16.46, artikel 16.47, artikel 16.48, artikel 16.49, artikel 16.50, artikel 16.51, artikel 16.52, artikel 16.53, artikel 16.54, artikel 16.55, artikel 16.56, artikel 16.57, artikel 16.58, artikel 16.59, artikel 16.60, artikel 16.61, artikel 16.62, artikel 16.63, artikel 16.64, artikel 16.65, artikel 16.66, artikel 16.67, artikel 16.68, artikel 16.69, artikel 16.70, artikel 16.71, artikel 16.72, artikel 16.73, artikel 16.74, artikel 16.75, artikel 16.76, artikel 16.77, artikel 16.78, artikel 16.79, artikel 16.80, artikel 16.81, artikel 16.82, artikel 16.83, artikel 16.84, artikel 16.85, artikel 16.86, artikel 16.87, artikel 16.88, artikel 16.89, artikel 16.90, artikel 16.91, artikel 16.92, artikel 16.93, artikel 16.94, artikel 16.95, artikel 16.96, artikel 16.97, artikel 16.98, artikel 16.99, artikel 17.00, artikel 17.01, artikel 17.02, artikel 17.03, artikel 17.04, artikel 17.05, artikel 17.06, artikel 17.07, artikel 17.08, artikel 17.09, artikel 17.10, artikel 17.11, artikel 17.12, artikel 17.13, artikel 17.14, artikel 17.15, artikel 17.16, artikel 17.17, artikel 17.18, artikel 17.19, artikel 17.20, artikel 17.21, artikel 17.22, artikel 17.23, artikel 17.24, artikel 17.25, artikel 17.26, artikel 17.27, artikel 17.28, artikel 17.29, artikel 17.30, artikel 17.31, artikel 17.32, artikel 17.33, artikel 17.34, artikel 17.35, artikel 17.36, artikel 17.37, artikel 17.38, artikel 17.39, artikel 17.40, artikel 17.41, artikel 17.42, artikel 17.43, artikel 17.44, artikel 17.45, artikel 17.46, artikel 17.47, artikel 17.48, artikel 17.49, artikel 17.50, artikel 17.51, artikel 17.52, artikel 17.53, artikel 17.54, artikel 17.55, artikel 17.56, artikel 17.57, artikel 17.58, artikel 17.59, artikel 17.60, artikel 17.61, artikel 17.62, artikel 17.63, artikel 17.64, artikel 17.65, artikel 17.66, artikel 17.67, artikel 17.68, artikel 17.69, artikel 17.70, artikel 17.71, artikel 17.72, artikel 17.73, artikel 17.74, artikel 17.75, artikel 17.76, artikel 17.77, artikel 17.78, artikel 17.79, artikel 17.80, artikel 17.81, artikel 17.82, artikel 17.83, artikel 17.84,