

Voor- en achteraanzicht (1:50)

Type vlaggemast met banierhouder

Kleur:
mast - wit
vlag - oranje/cremewit/groen





BEELDMAAT : 910 x 2410 mm

DIBOND 4 mm



Ontwerper: ██████████	POIESZ ZUIL	Kleuren : ral 7016 Anthrazitgrau	POIESZ	Dit ontwerp is van: OYGRA Lichtreklame Dronrijp, Tel. (0517) 239 539
Verkoper: ██████████	DUBBELZIJDIG	Voet : Ral 7021 Schwarzgrau	Sneek Noord.	
Datum: 4 nov 2014	Formaat 1100 x 2750 mm	POIESZ ZUIL XL.ai	J. Douwmastraat	
Ontwerp graag goed controleren op fouten. Na akkoord kunnen wij achteraf niet verantwoordelijk gesteld worden voor fouten in tekst en/of logo.				

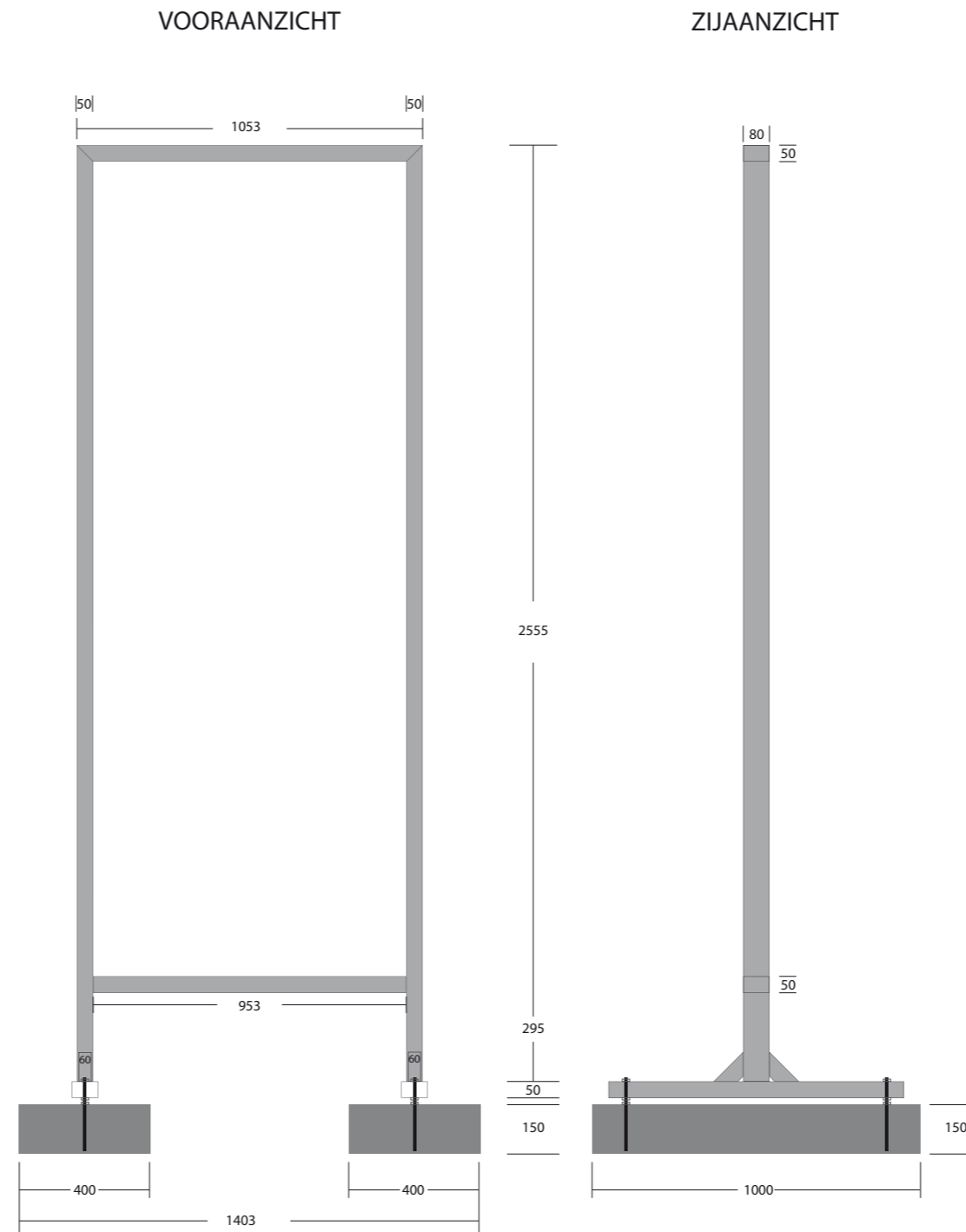
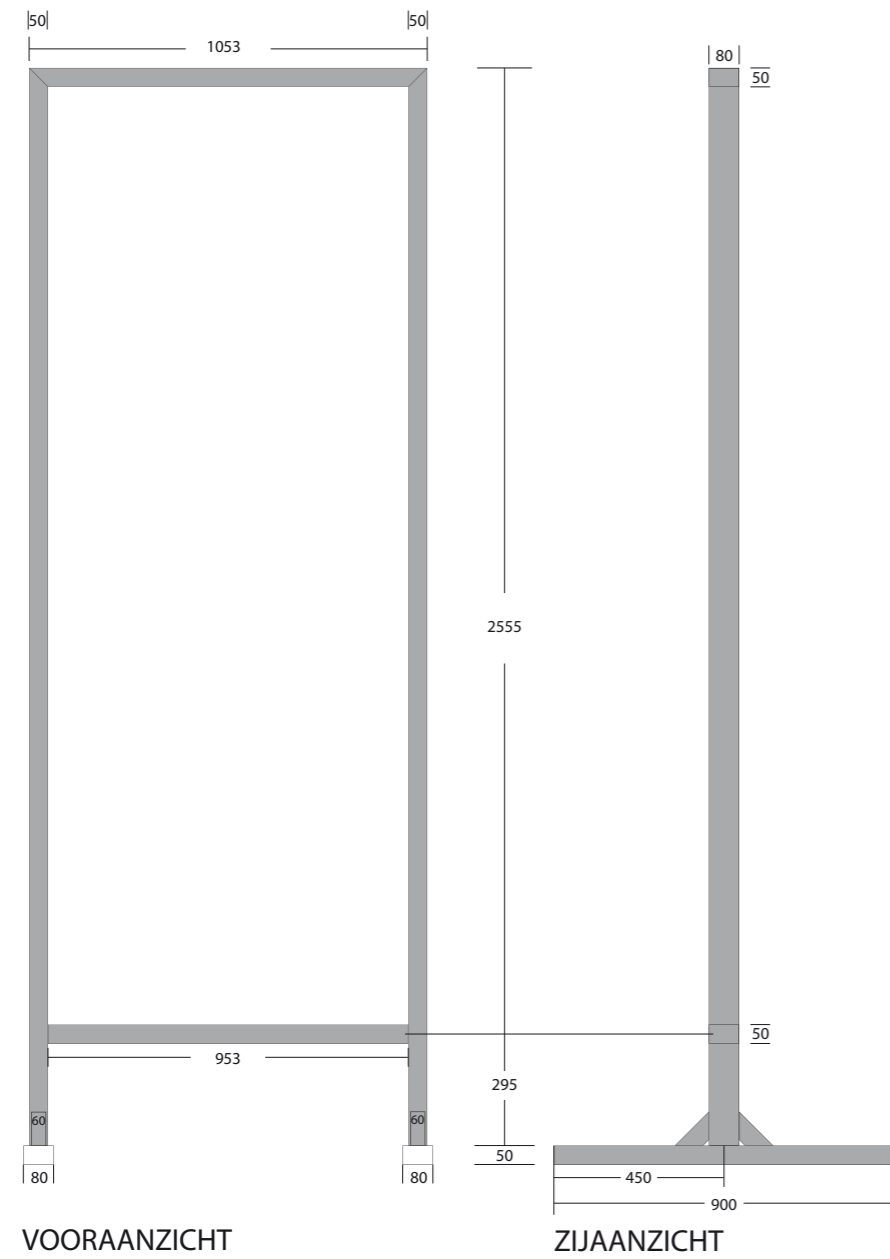

BETON :
2 stuks 400 x 1000 x 150 mm

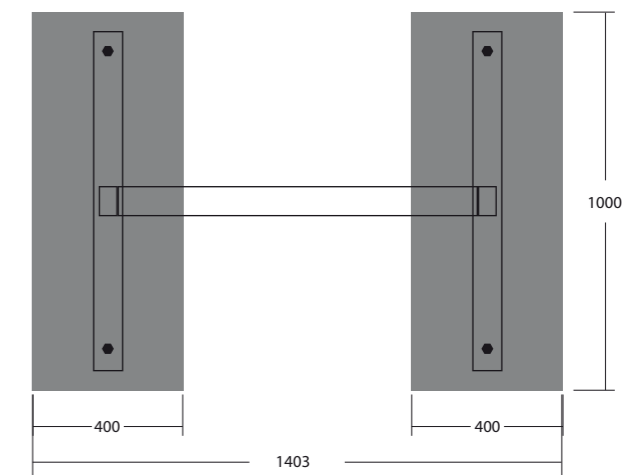

Poiesz Welkomszuil constructie + beton

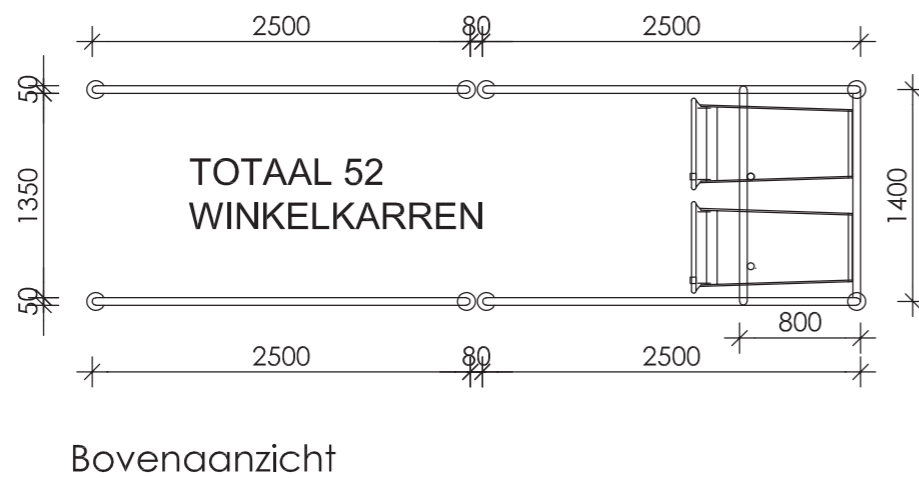
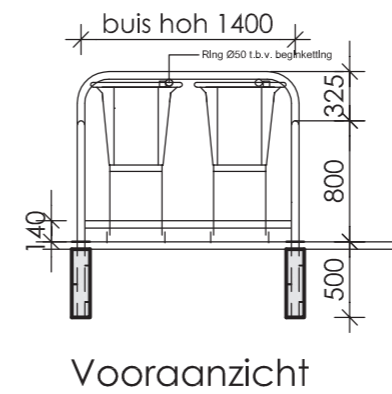
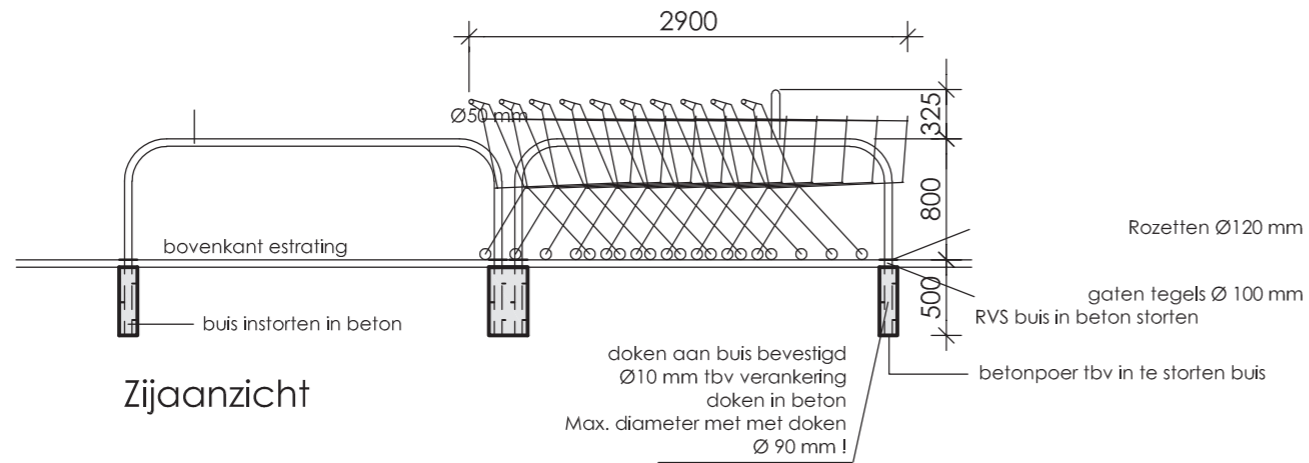

B en W van de gemeente :
Dantumadiel
Uw nummer : OV-20221093
Adr.bouwpl. : Foarstrjitte 49
te DE WESTEREEN

behoort bij besluit van Burgemeester en
Wethouders

d.d. : 14 juli 2022
Zaak : 20221093

Teamleider Fergunningferliening

J.W. Frisostraat 1
8933 BN Leeuwarden

administratie
| (058) 233 79 30

e-mail
husenhiem@husenhiem.nl

www.husenhiem.nl

bank
NL48 BNGH 0285 0223 50

dossiernummer : W20DAN003-4
datum : 26-04-2022
conclusie : VOLDOET MITS

Geacht College,

Met deze brief reageren wij op uw adviesaanvraag.

Op grond van de ingediende gegevens deelt de adviescommissie ruimtelijke kwaliteit u mee dat het plan, getoetst aan de door de gemeenteraad vastgestelde criteria, niet geheel voldoet aan redelijke eisen van welstand. De kritiek betreft het plan op zichzelf en in relatie tot de omgeving en is op het volgende gericht.

De plaatsing.

- Evenals in de voorgaande voorstellen volgt het gebouw ook in het huidige voorstel de richting van de weg en niet de richting van het landschap. De kritiek uit voorgaande advisering blijft daarmee nog aan de orde. Echter is de hoekverdraaiing/positie inmiddels vastgelegd in het bestemmingsplan. Zie volledigheidshalve onze voorgaande advisering onder bovenstaand dossiernummer.

De reclame.

- Het aantal en de positie van de reclame-uitingen op het terrein is ongewijzigd gebleven. De reclame-uitingen tonen zich te nadrukkelijk. Het relatief grote aantal vlaggenmasten en zuilen in combinatie met de prominente plaatsing, voor de voorgevelrooilijn van de aangrenzende bebouwing en voor het gebouw, zijn hier mede debet aan.

Wij stellen voor de kritiek te ondervangen door het aantal vlaggenmasten langs de weg te beperken tot twee en de zuilen ten aanzien van de weg verder terug te plaatsen (achter roze streep-stip lijn.) Dit alles zodanig dat de reclame-uitingen zich meer verspreiden over de parkeerplaats en meer afstand tot de weg krijgen. Wij nemen daarbij aan dat u, als gemeente, zelf zorg draagt voor de vervolgoetsing. In geval van wijziging van het plan op een andere dan de voorgestelde manier wordt het weer voor beoordeling tegemoet gezien.

Namens de commissie,

adviseur ruimtelijke kwaliteit

Aan : Hûs en Hiem, welstandsadviesering en monumentenzorg

Adviesaanvraag bestemd voor : welstandscommissie monumentencommissie
: vooroverleg welstand vooroverleg monument

Aanvraag bekend onder nr. : W20DAN003-1

Van gemeente Dantumadiel : Beh. Medw: [REDACTED] Tel.nr: [REDACTED]

Adres/locatie : Foarstrjitte 49 te De Westereen, gemeente Dantumadiel.

Bestemmingsplan : Foarstrjitte 49, De Westereen

Bestemming : Detailhandel

Opmerking(en) bij de bestemming :

Voldoet aan bestemmingsplan : Ja

Monumenten nr. /code : Rijksmonument ; nr.

Gem. mon. / MIP / MSP ; nr.

Beeldbep. pand ; nr.

Zaaknummer gemeente : OV-20221093

Omschrijving v/d werkzaamheden : het bouwen van een nieuwe supermarkt

Geraamde bouwsom : n.v.t. plan bekend.

Nog niet bekend. vooroverleg

€ 841.500,00

Datum vergadering : 26 april 2022

Beeldcriteria / Welstandsbeleid : Buitengebied (met uitzondering van wonen)

Zie ook: Bijlagen bij bestemmingsplan

**Materiaal en kleur van de buitenwanden, panelen
beplatingen e.d.** : Zie tekeningen/renvooi

Materiaal en kleur van de dakbedekking : Zie tekeningen/renvooi

Kleuren van het schilderwerk : Zie tekeningen/renvooi

Andere factoren die van belang zijn voor de beoordeling :

De aanvrager (0515428800/vastgoed@poiesz-supermarkten.nl)/gemachtigde(0515-425800/info@wijbengagroep.nl) wil de commissievergadering wel bijwonen.

Bijlagen: tekeningen e.d. : N.v.t. digitale toetsing;

: bouwtekeningen;

: situatietekening;

: overige informatie.

De Westereen:

- Foarstrjitte 49, 9271 KG, het bouwen van een nieuwe supermarkt

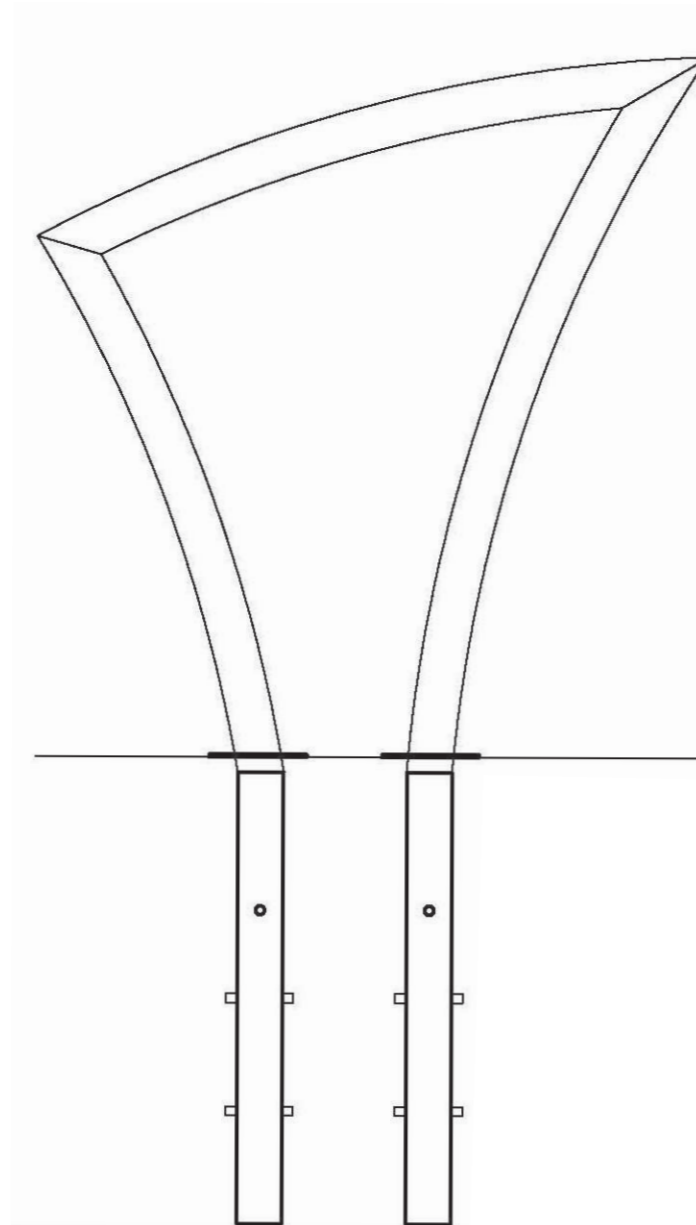



1375 mm

- ALUMINIUM VORMBAK Profiel 5.
- Diepte bak: 180 mm
- Elkamet rand.
- OPAAL ACRYLAAT Frontplaat met folie.
- Inwendige verlichting : LED

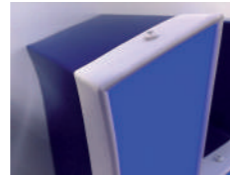

Voorbeeld:
Elkamet rand.

SCHAAL 1 : 10



1500 mm

- ALUMINIUM VORMBAK Profiel 5.
- Diepte bak: 180 mm
- Elkamet rand.
- OPAAL ACRYLAAT Frontplaat met folie.
- Inwendige verlichting : LED



Voorbeeld:
Elkamet rand.

SCHAAL 1 : 10



Lichtbak met folie



1830 mm

Aluminium kaderlijstprofiel.

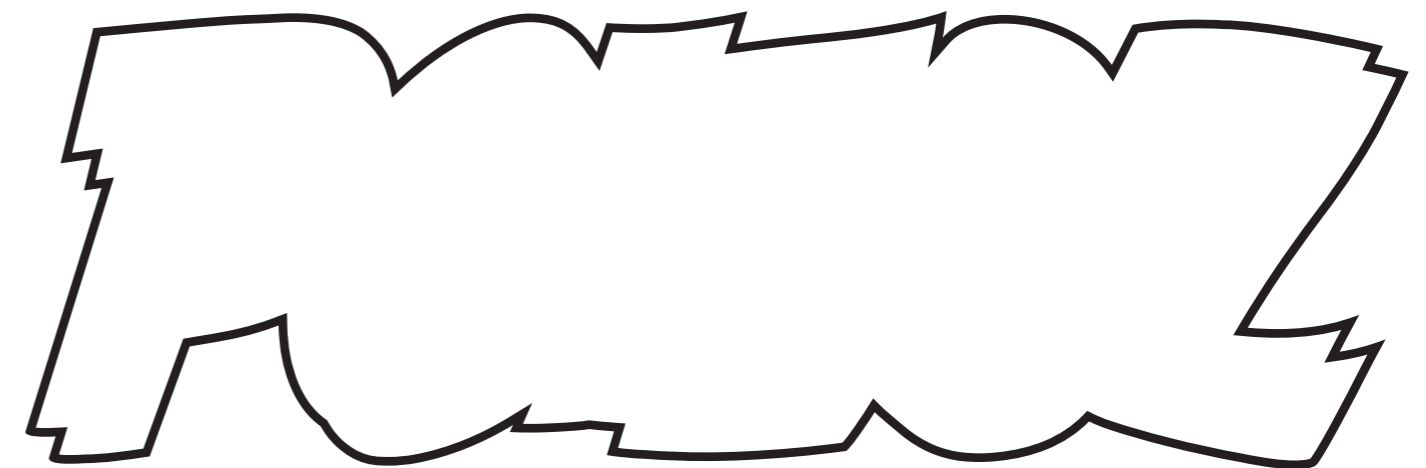

1830 mm

- ALUMINIUM VORMBAK - Diepte 180 mm
- Aluminium kaderlijst profiel : 12 mm
- OPAAL ACRYLAAT Frontplaat met folie.
- Inwendige verlichting : LED

SCHAAL 1 : 10

Lichtbak met Folie



Aluminium kaderlijstprofiel.

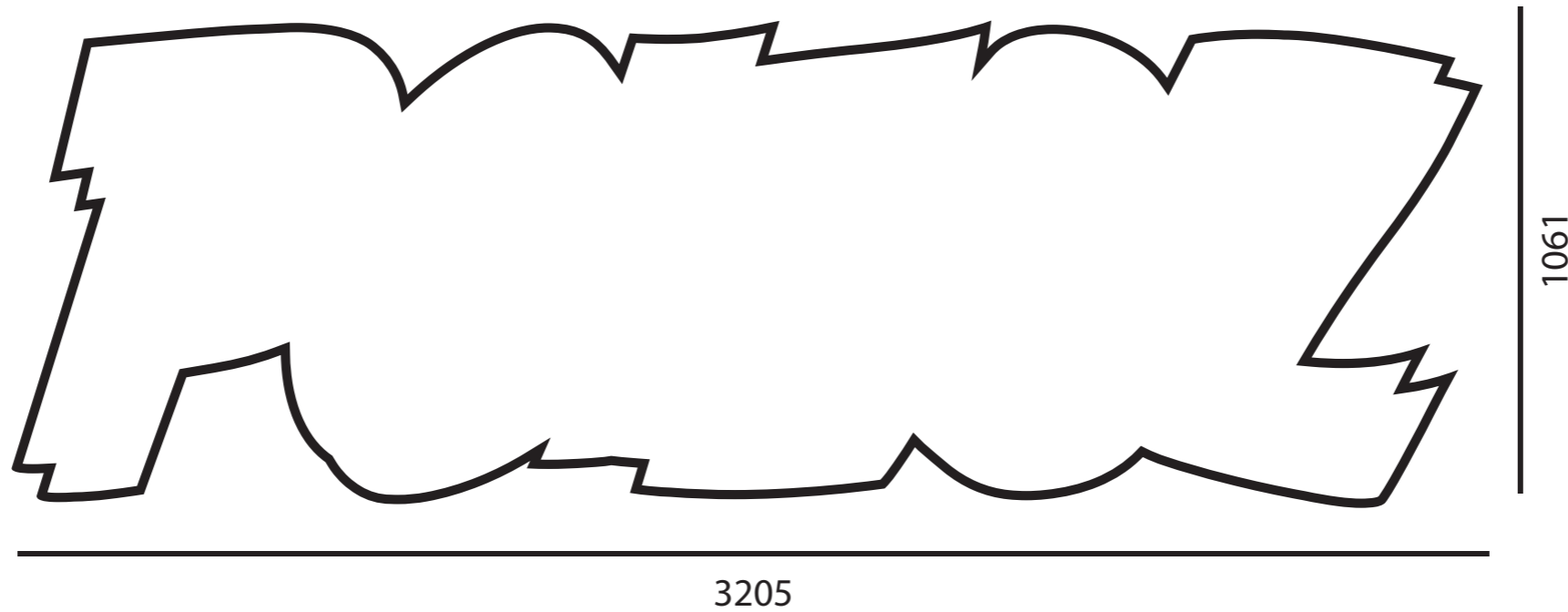

- ALUMINIUM VORMBAK - Diepte 180 mm
- Aluminium kaderlijst profiel : 20 mm
- OPAAL ACRYLAAT Frontplaat met folie.
- Inwendige verlichting : TL's



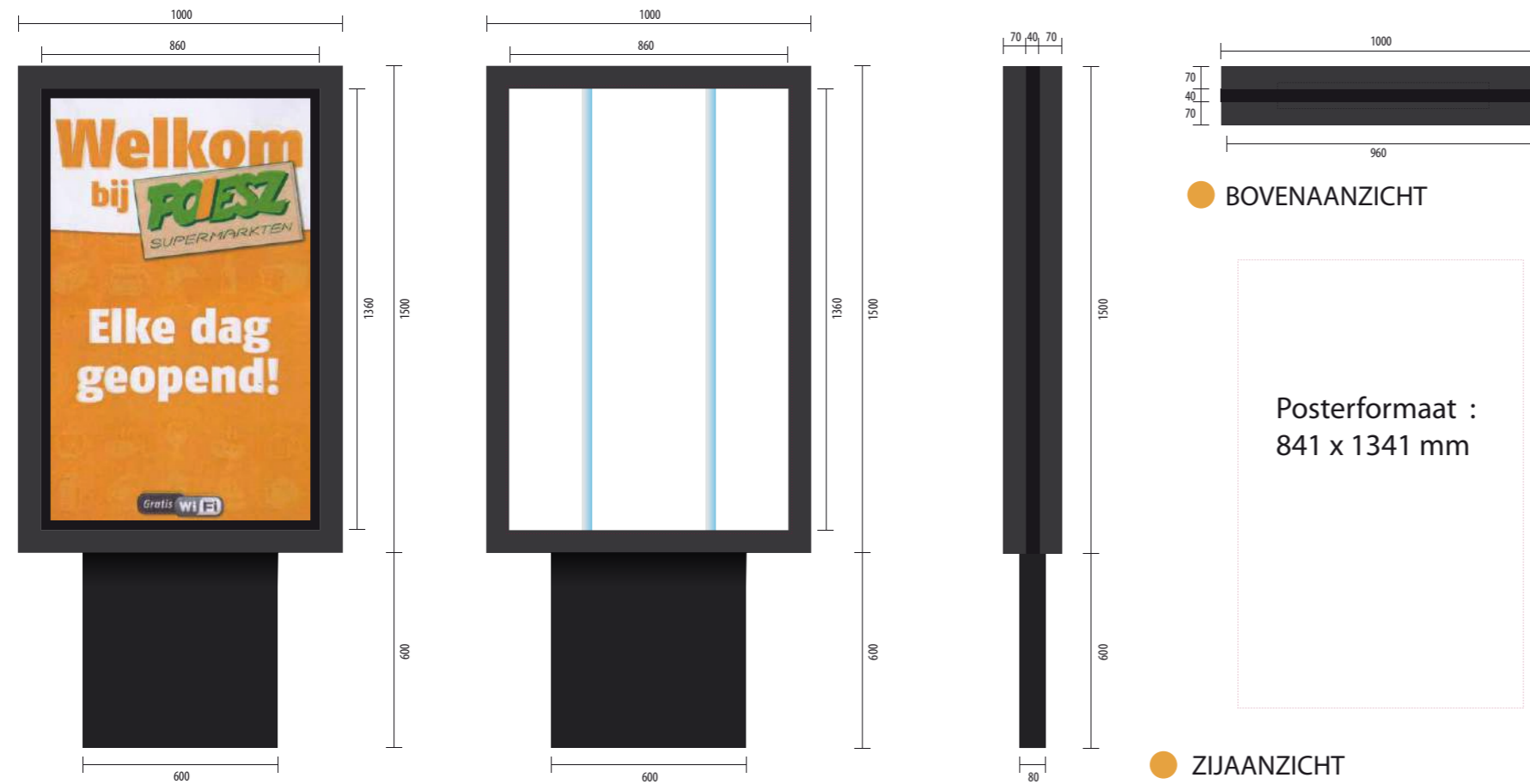

- POSTERFORMAAT : 841 x 1341 mm
 - BEELD / ODRUK POSTER : 820 x 1320 mm

Ontwerper: ██████████	POIESZ POSTERZUIL VERLICHT	Kleuren : ral 7016 Anthrazitgrau	POIESZ	Dit ontwerp is van: Dronrijp, Tel. (0517) 239 539
Verkoper: ██████████	Formaat Bak 1000 x 1500 mm	Voet : Ral 7021 Schwarzgrau	Sneek Noord.	
Datum: 21 okt 2014	Totale hoogte 2100 mm	POIESZ MUPPY.ai	J. Douwmastraat	
Ontwerp graag goed controleren op fouten. Na akkoord kunnen wij achteraf niet verantwoordelijk gesteld worden voor fouten in tekst en/of logo.				



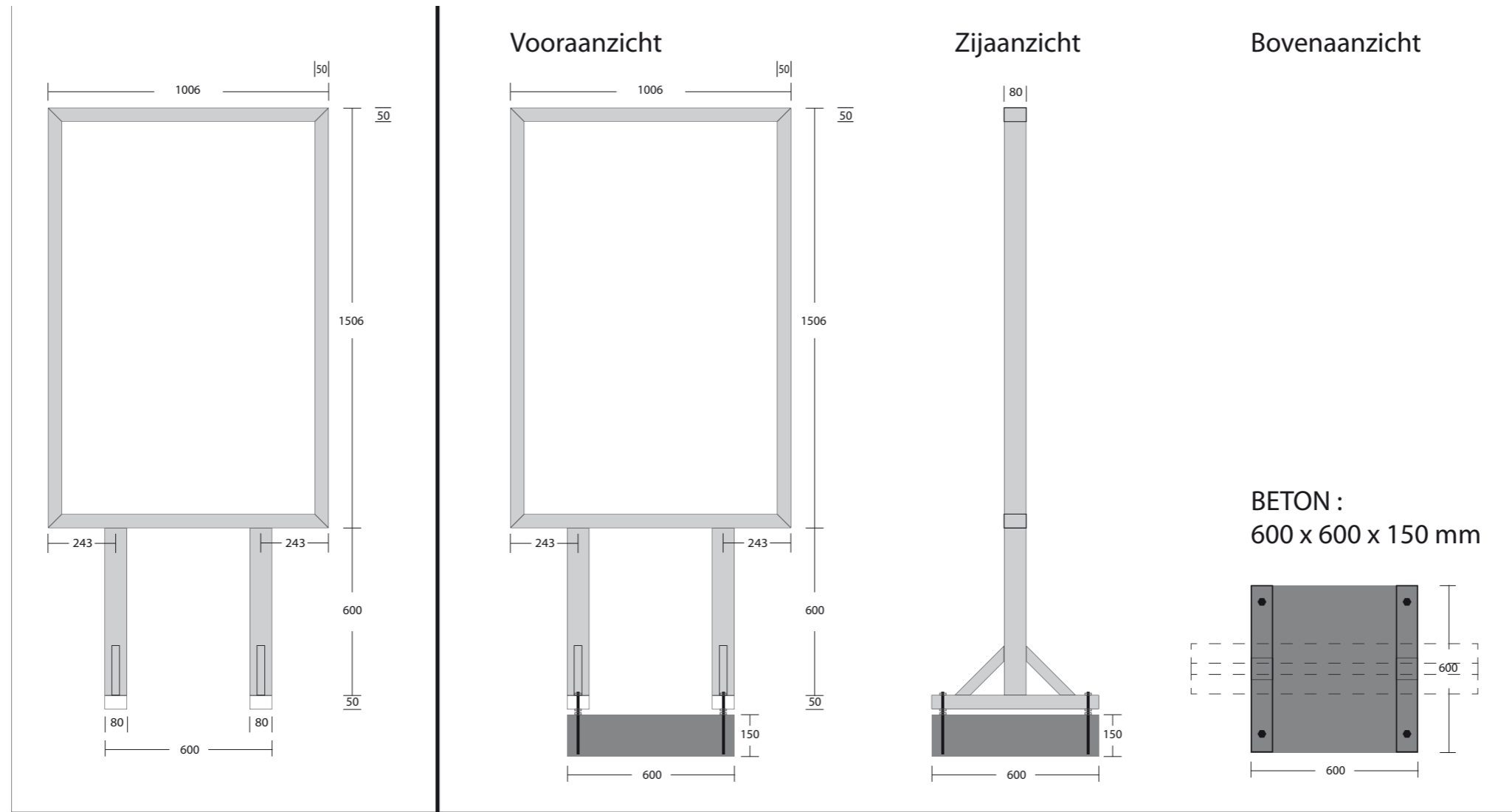

POIEZ MUPPY CONSTRUCTIE + BETON.

Dit ontwerp is van:

 Dronrijp, Tel. (0517) 239 539

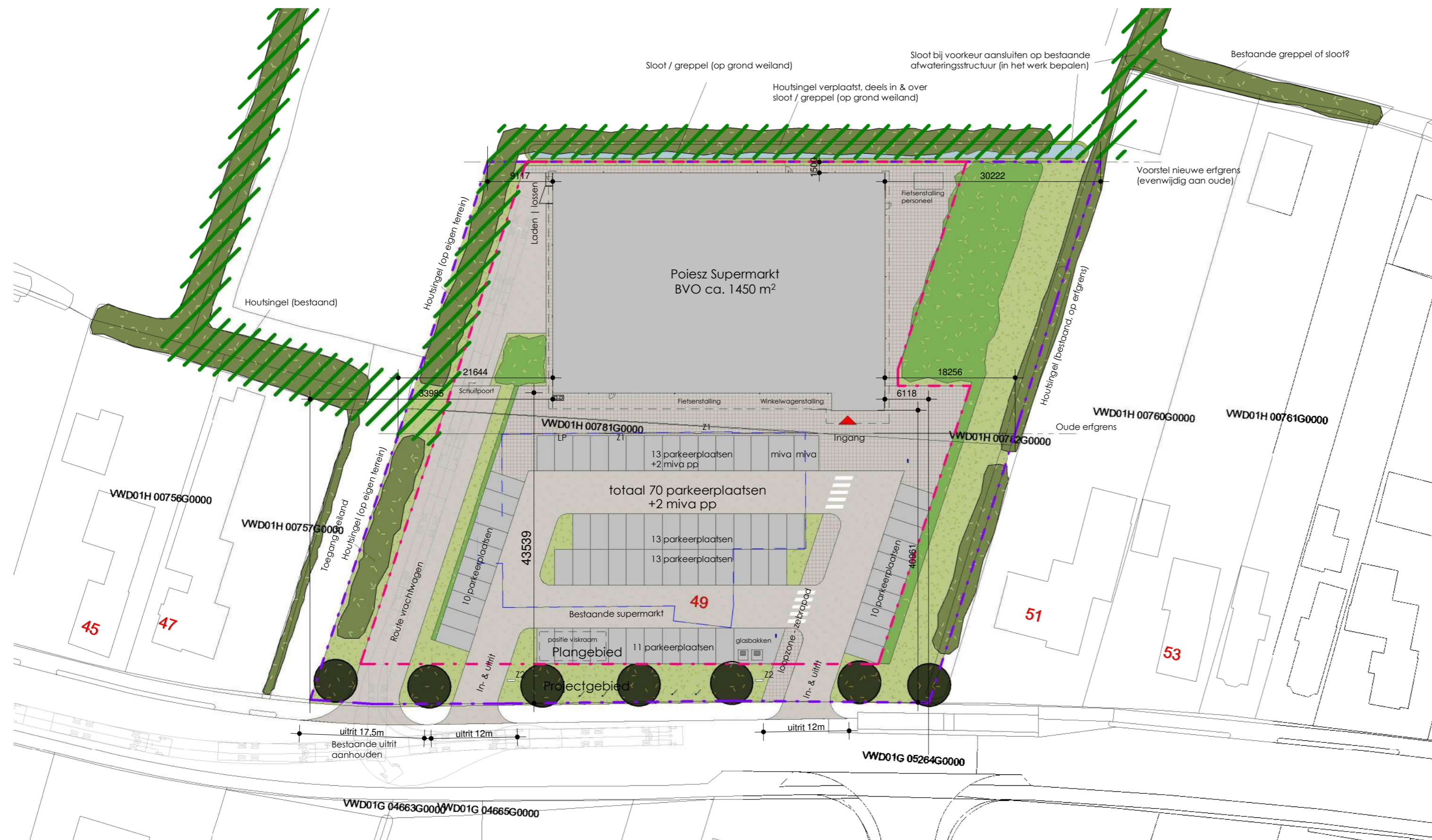

Sloot / greppel (op grond weiland)
 Sloot bij voorkeur aansluiten op bestaande afwateringsstructuur (in het werk bepalen)
 Bestaande greppel of sloot?
 Houtsingel verplaatst, deels in & over sloot / greppel (op grond weiland)

Poiesz Supermarkt
 BVO ca. 1450 m²

total 70 parkeerplaatsen
 +2 miva pp

Bestaande supermarkt
 49

Plangebied
 Projectgebied

Renvooi

- Z1 Zuil muppy
- Z2 Zuil welkomstbord
- ✓ Vlaggenmast (met banier houder)
- LP Dubbele elektrische laadpaal auto
- Afvalbak
- Singel - Behorende bij het Bestemmingsplan Buitengebied gemeente Dantumadiel (onder voorwaarden te verplaatsen singels)
- Asphalt verharding - rijbaan en uitritten (scheiding door middel van betonnen trottoirbanden)

--- Plangebied ca. 4762 m²
 --- Projectgebied ca. 6537 m²

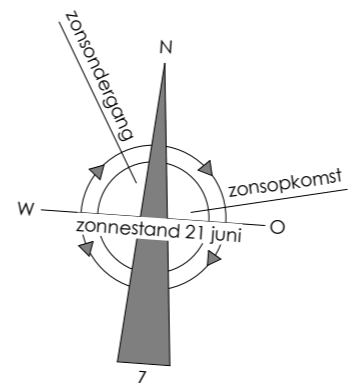

Wijziging A Aanvullingen op verzoek van Gemeente 06-04-2021 HR

Projectnummer: S170905 Datum: 03-02-2021 Tekeningsnummer: AO100a

Project:
 Poiesz 09 Zwaagwesteinde (De Westereen)

Opdrachtgever:
 Poiesz Vastgoed B.V.

Onderdeel:
 Situatie nieuw

Fase: Aanvraag Omgevingsvergunning Formaat: A2 Schaal: 1 : 500 Gefekend:

Postadres:
 Oude Oppenhuizerweg 27
 8606 JA Sneek
 T. 0515-425800
 E. info@wijbengagroep.nl
 www.wijbengagroep.nl



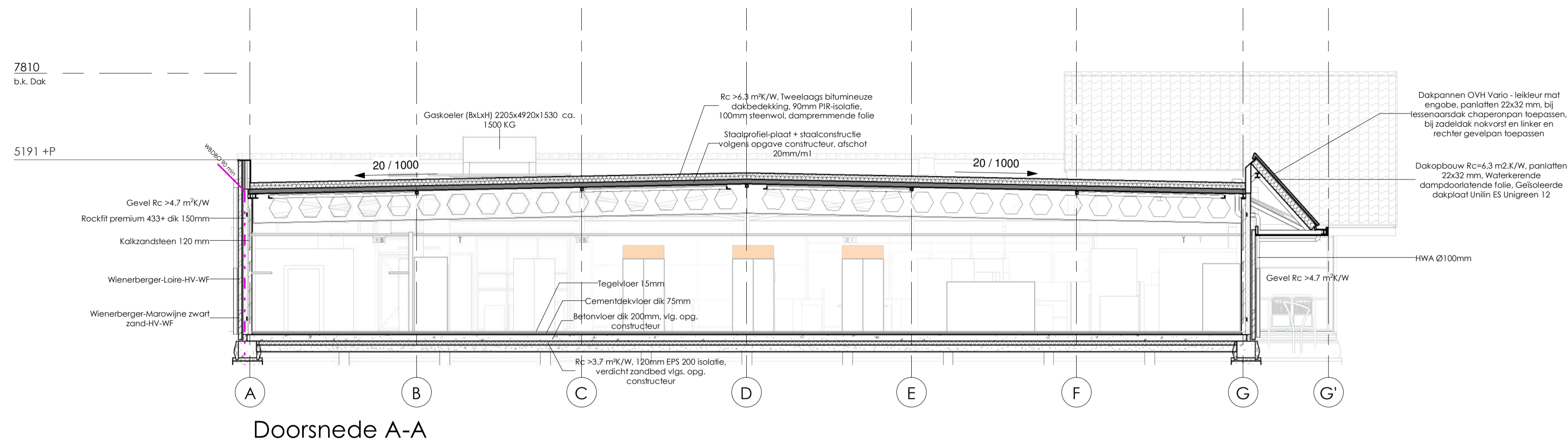

Doorsnede A-A

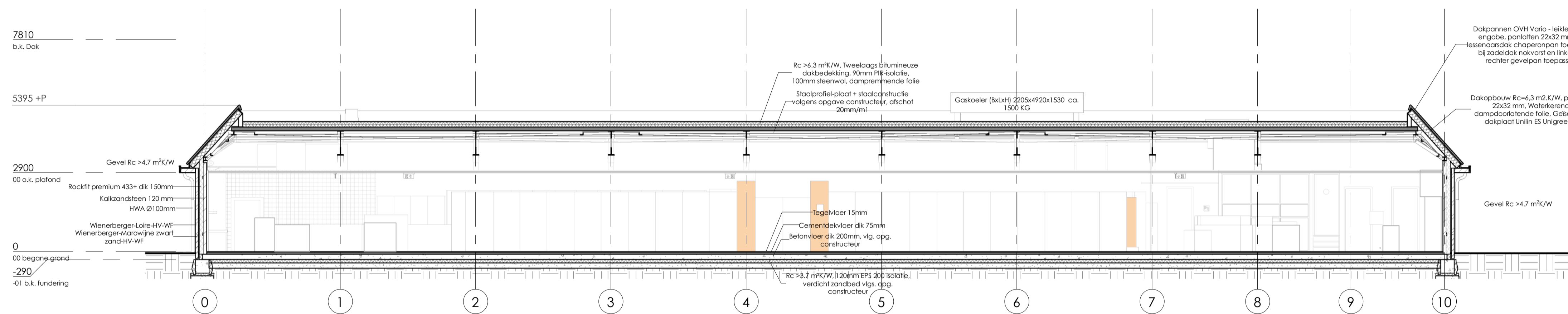

Doorsnede B-B

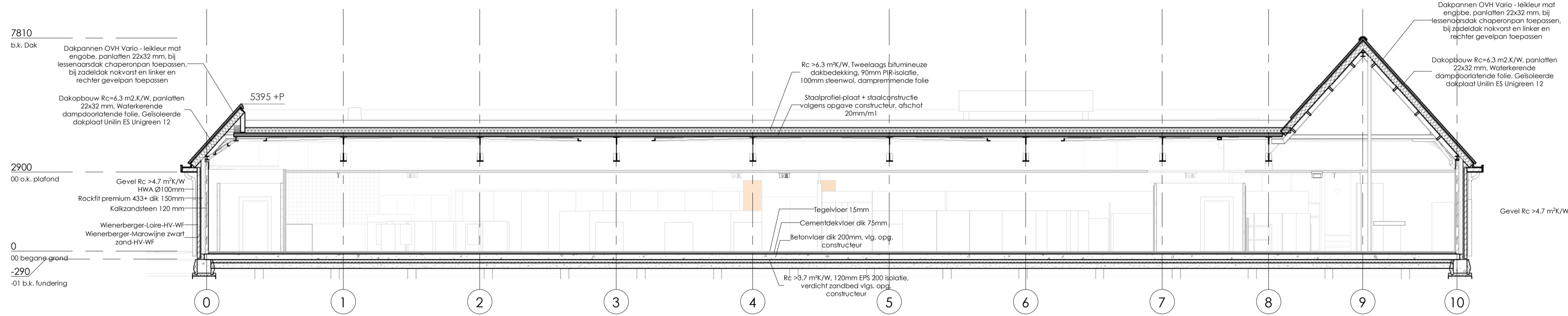

Doorsnede C-C

Wijziging A Rc-waarden vlg. bouwbesluit 02-12-2021 HR

Projectnummer: S170905 Datum: 03-02-2021 Tekeningnummer: AO300a

Project: Poiesz 09 Zwaagwesteinde (De Westereen)

Opdrachtgever: Poiesz Vastgoed B.V.

Onderdeel: Doorsneden

Fase: Aanvraag Omgevingsvergunning Formaat: A1 Schaal: 1 : 100 Getekend: [initials]

Postadres:
Oude Oppenhuizerweg 27
8606 JA Sneek
T. 0515-425800
E. info@wijbengagroep.nl
www.wijbengagroep.nl



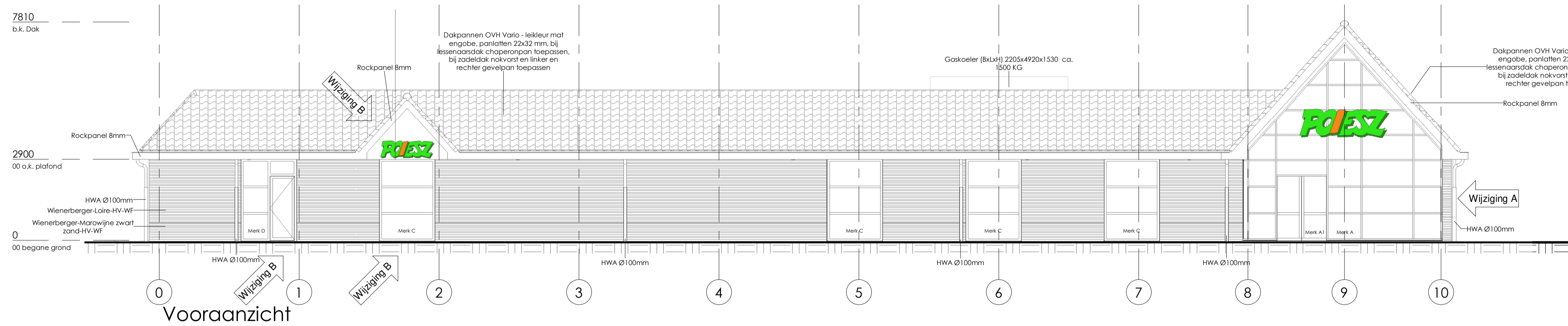

Vooraanzicht

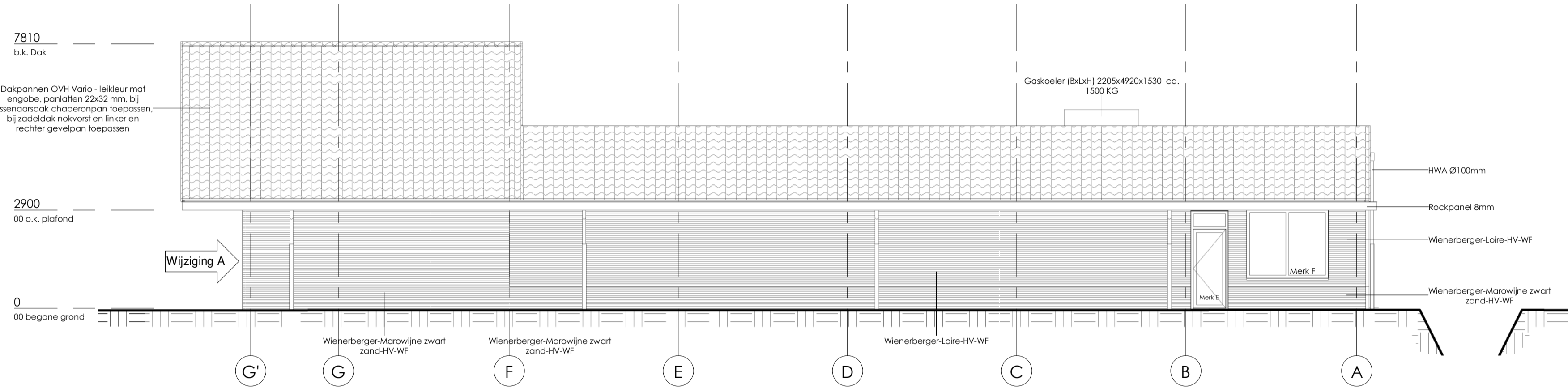

Rechteraanzicht

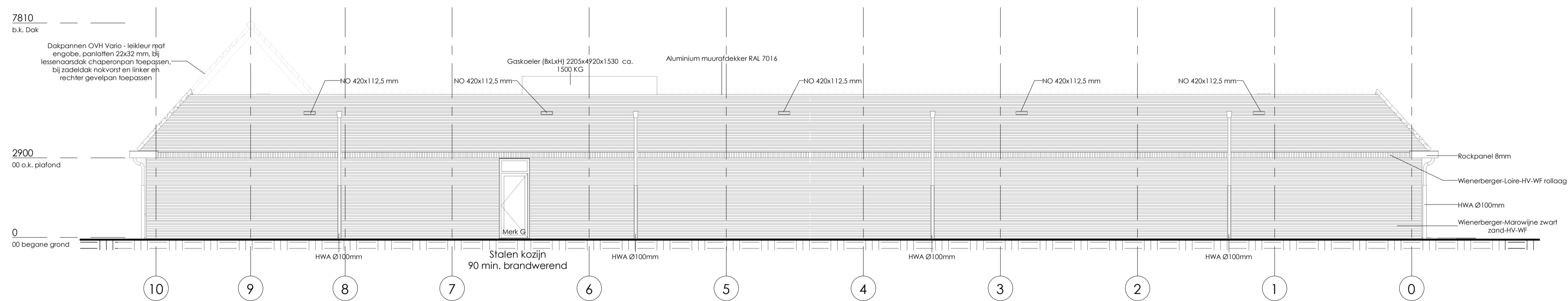

Achteraanzicht

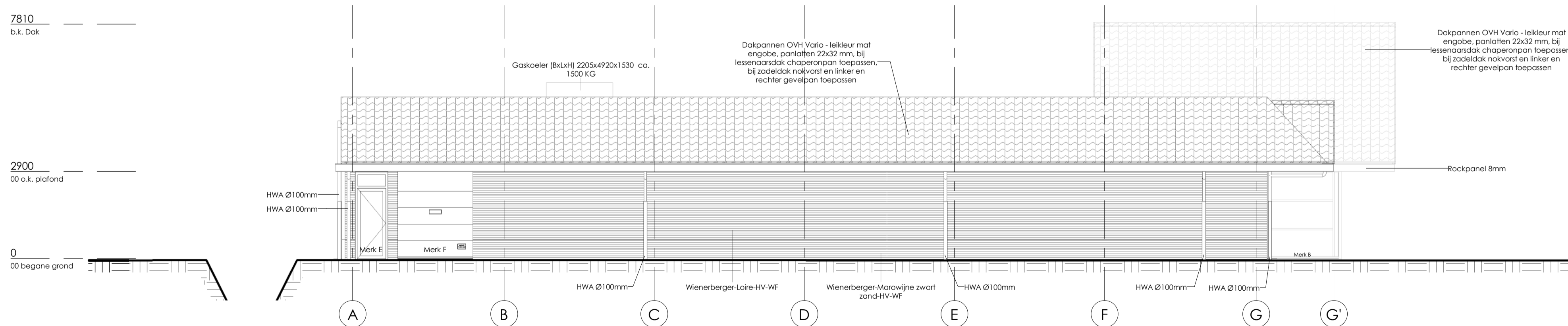

Linkeraanzicht

Wijziging B	Wijz. koz. voorgevel en zadeldakje, materiaal gaten	02-12-2021	HR
Wijziging A	Wijziging entreepui	07-06-2021	HR

Projectnummer: S170905 Datum: 03-02-2021 Tekeningnummer: AO400b

Project: Poiesz 09 Zwaagwesteinde (De Westereen)

Opdrachtgever: Poiesz Vastgoed B.V.

Onderdeel: Gevelaanzichten

Fase: Aanvraag Omgevingsvergunning	Formaat: A1	Schaal: 1 : 100	Getekend: ■
------------------------------------	-------------	-----------------	-------------

Postadres:
Oude Oppenhuizerweg 27
8606 JA Sneek
T. 0515-425800
E. info@wijbengagroep.nl
www.wijbengagroep.nl



00 Tekeningenlijst Details

Blad nummer	Blad naam	Datum	Wijziging A	Wijziging B	Wijziging C	Wijziging D
AO500	Details	03-02-2021	02-12-2021			
AO500-00	Detailoverzicht	03-02-2021				
AO500-01	Detail 1	03-02-2021	02-12-2021			
AO500-02	Detail 2	03-02-2021	02-12-2021			
AO500-03	Detail 3	03-02-2021	02-12-2021			
AO500-04	Detail 4	03-02-2021	02-12-2021			
AO500-05	Detail 5	03-02-2021	02-12-2021			
AO500-06	Detail 6	03-02-2021	02-12-2021			
AO500-07	Detail 7	03-02-2021	02-12-2021			
AO500-08	Detail 8	03-02-2021	02-12-2021			
AO500-09	Detail 9	03-02-2021	02-12-2021			
AO500-10	Detail 10	03-02-2021	02-12-2021			
AO500-11	Detail 11	03-02-2021	02-12-2021			
AO500-12	Detail 12	03-02-2021	02-12-2021			
AO500-13	Detail 13	03-02-2021	02-12-2021			
AO500-14	Detail 14	03-02-2021	02-12-2021			
AO500-15	Detail 15	03-02-2021	02-12-2021			
AO500-16	Detail 16	03-02-2021	02-12-2021			

Kop- en lagenmaat

Koppenmaat: 110 mm

Lagenmaat: 62,5 mm

Start lagenmaat: bk. eerste laag 202,5 mm -P

Schoonmetselwerk gelijk vanaf funderingsbalk!

Metselwerk onder kozijnen rond Peil in rollaag en als schoonwerk uitvoeren!

Wijziging A

Rc-waarden, materialisering

02-12-2021 HR

Projectnummer: Datum:

S170905

03-02-2021

Tekeningnummer:

AO500

Project:

Poiesz 09 Zwaagwesteinde (De Westereen)

Opdrachtgever:

Poiesz Vastgoed B.V.

Onderdeel:

Details

Fase:

Aanvraag Omgevingsvergunning

Formaat:

A3

Schaal:

Getekend:



Postadres:
 Oude Oppenhuizerweg 27
 8606 JA Sneek
 T. 0515-425800
 E. info@wjbengagroep.nl
 www.wjbengagroep.nl



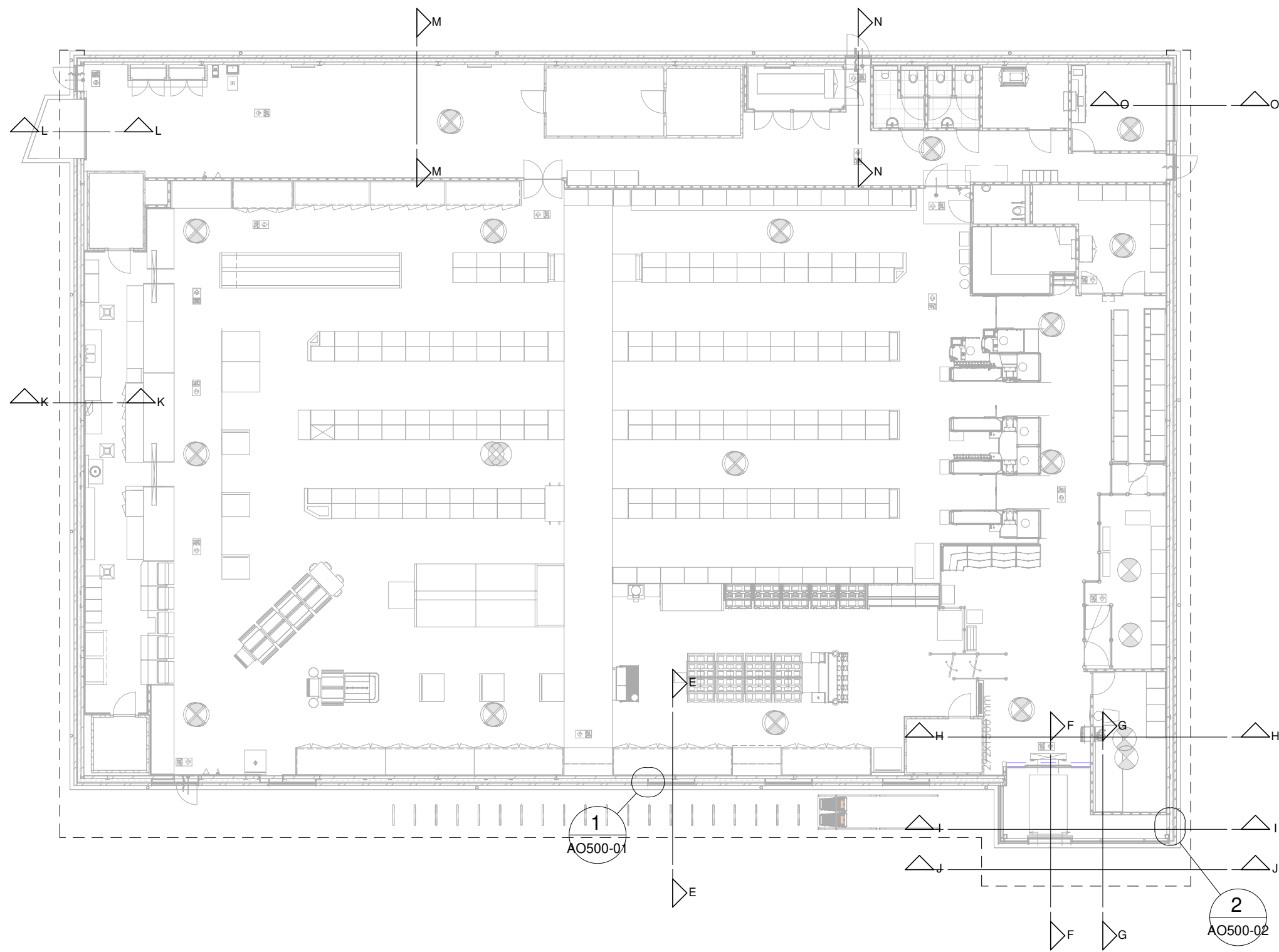

Drsn. J-J

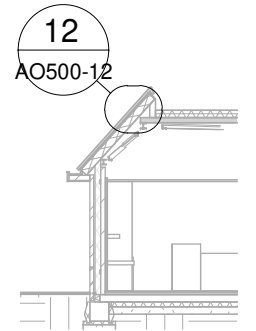

Drsn. K-K

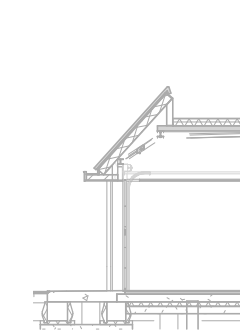

Drsn. L-L

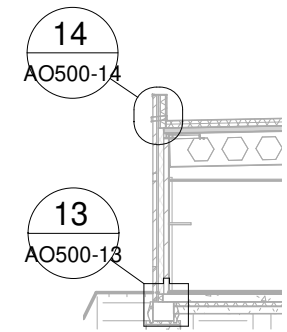

Drsn. M-M

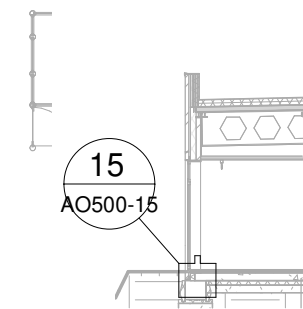

Drsn. N-N

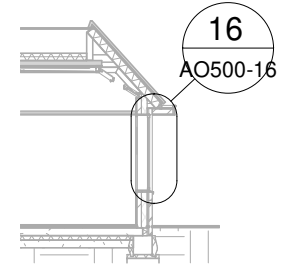

Drsn. O-O

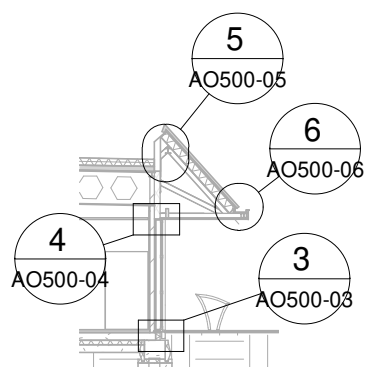

Drsn. E-E

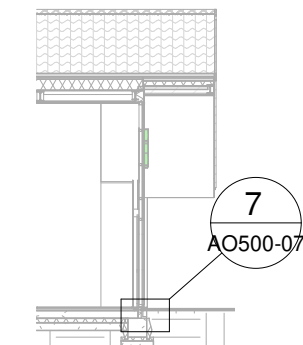

Drsn. F-F

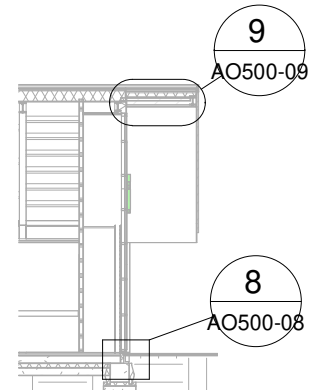

Drsn. G-G

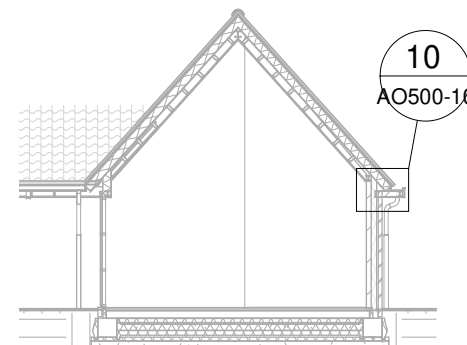

Drsn. I-I

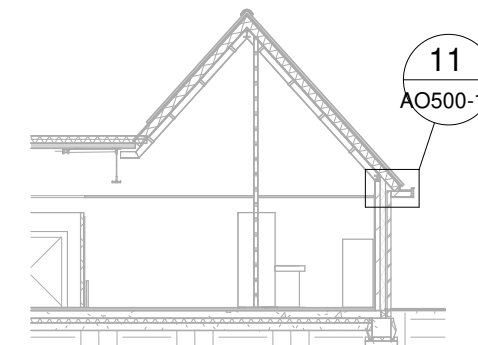

Drsn. H-H

Tekeningnummer:
AO500-00

Onderdeel:
Detailoverzicht

Projectnummer:
S170905

Getekend:



Datum:
03-02-2021

Schaal:
1 : 200

WijbengalTromp
architecten
adviseurs

Deze tekening is auteursrechtelijk beschermd. Zij mag niet zonder onze toestemming worden gebruikt. ©
vermenigvuldigd of aan derder ter beschikking worden gesteld.

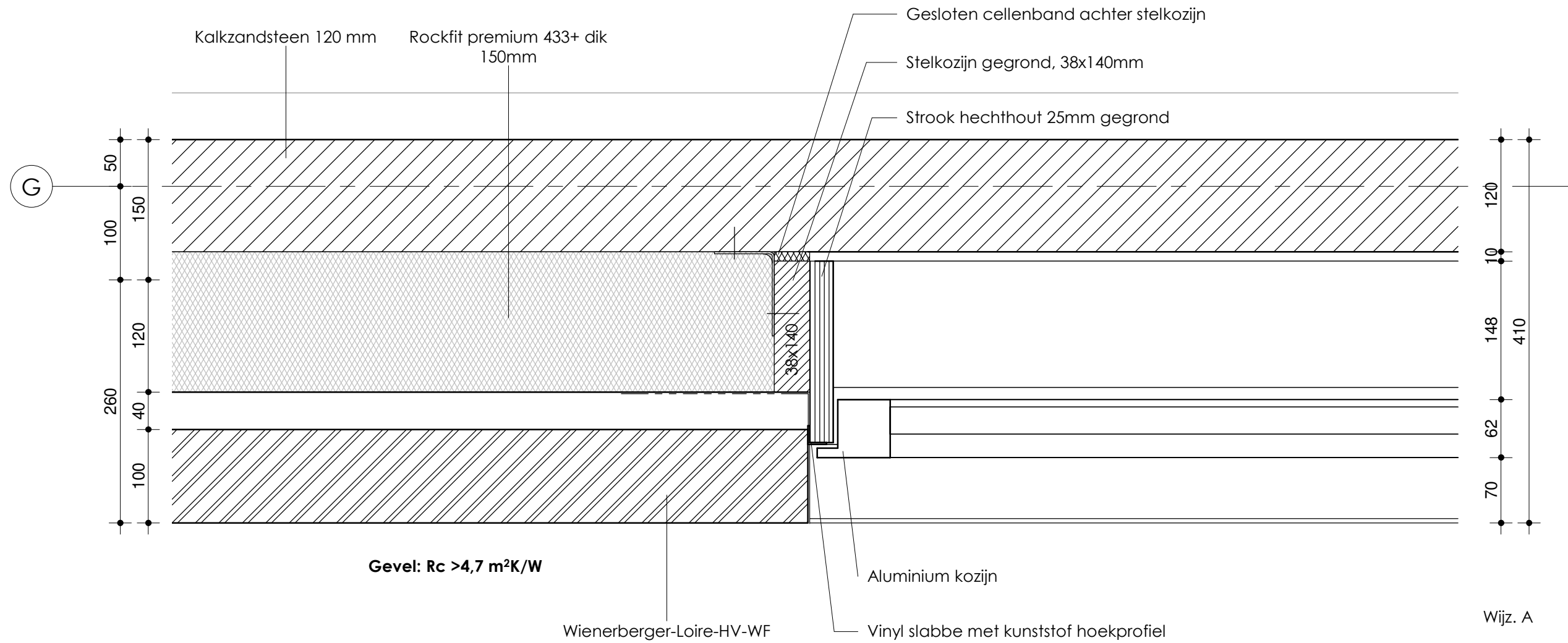

Wijz. A

02-12-2021

Tekeningnummer:
AO500-01

Onderdeel:
Detail 1

Projectnummer:
S170905

Getekend:



Datum:
03-02-2021

Schaal:

1 : 5

 **WijbengalTromp**
architecten
adviseurs

Deze tekening is auteursrechtelijk beschermd. Zij mag niet zonder onze toestemming worden gebruikt. ©
vermenigvuldigd of aan derder ter beschikking worden gesteld.

10

50 150 360 160 100

Gevel: Rc >4,7 m²K/W
Kalkzandsteen 120 mm
Rockfit premium 433+ dik 150mm

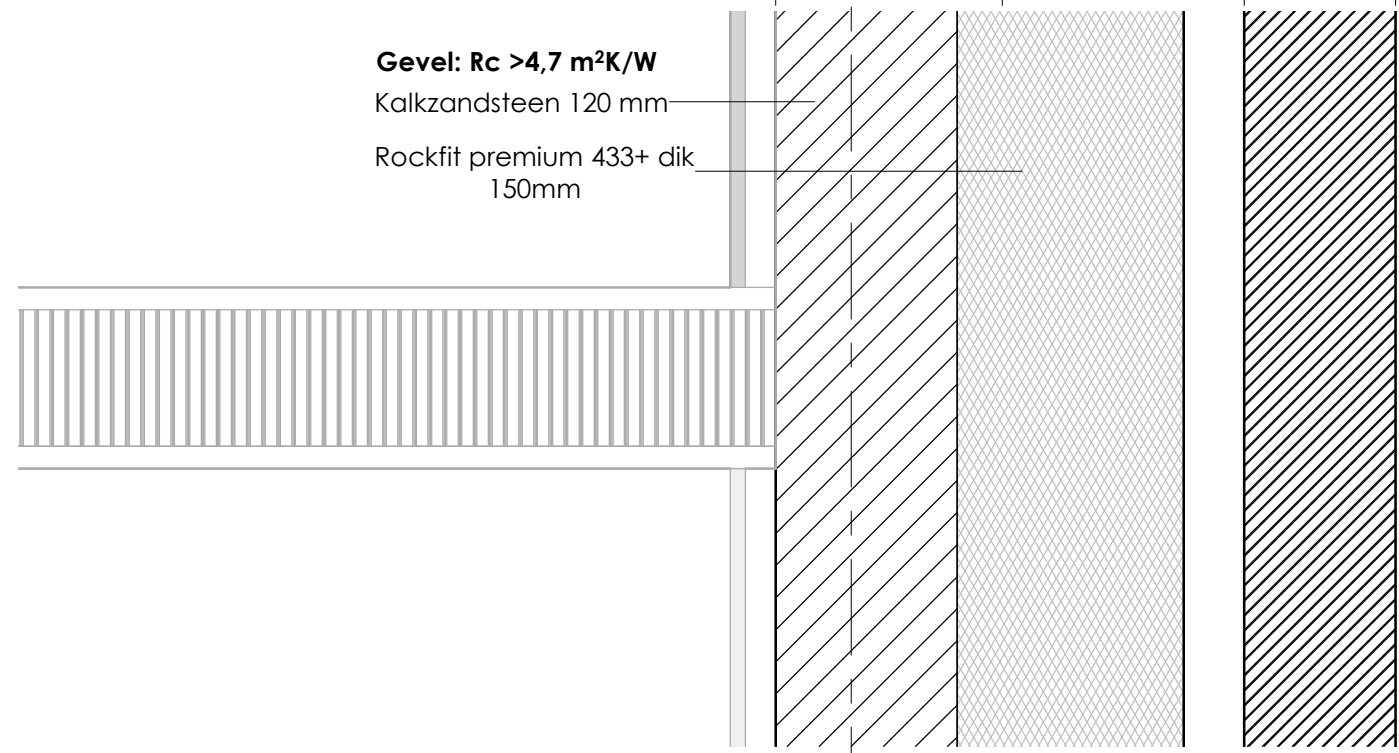
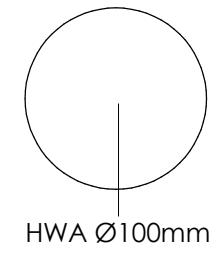

Constructie vlg. opg. constructeur

Wienerberger-Marowijne
zwart zand-HV-WF

HSB rekje 38x140mm,
geïsoleerd Rockfit
premium 433+ 150mm

Strook hechthout 25mm gegrond

G'

21
21
85
40
16
82

Gesloten cellenband achter kozijn

Aluminium vliesgevelkozijn

Natuursteen onderdorpel

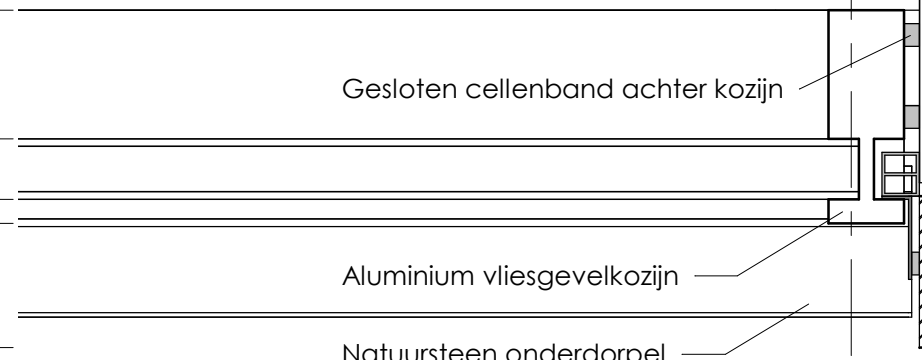

Wijz. A 02-12-2021

Tekeningnummer:
AO500-02

Onderdeel:
Detail 2

Projectnummer:
S170905

Getekend:



Datum:
03-02-2021

Schaal:
1 : 5



Deze tekening is auteursrechtelijk beschermd. Zij mag niet zonder onze toestemming worden gebruikt. Vermenigvuldigd of aan derder ter beschikking worden gesteld. ©

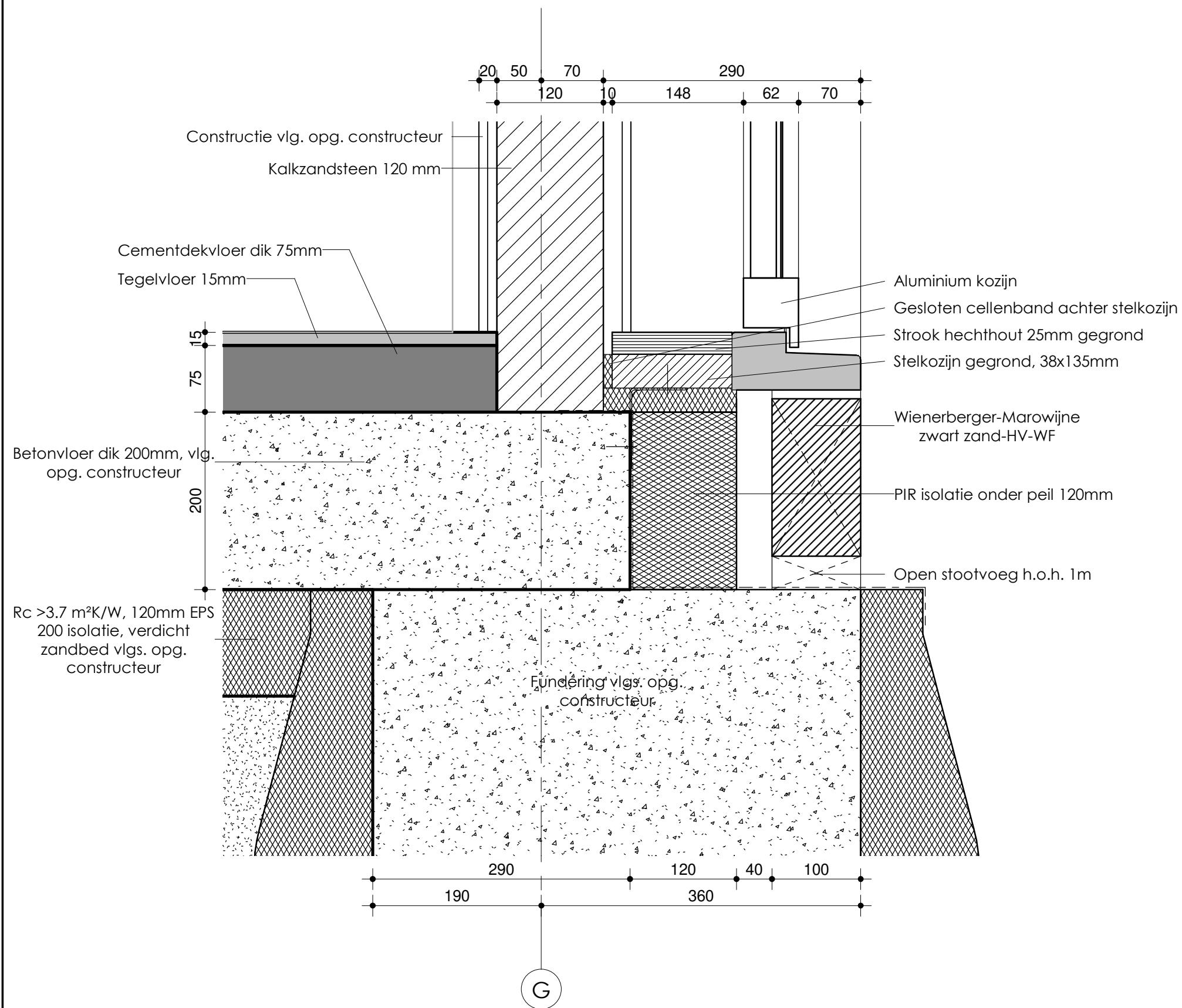

Wijz. A

02-12-2021

Tekeningnummer:
AO500-03

Onderdeel:
Detail 3

Projectnummer:
S170905

Getekend:



Datum:
03-02-2021

Schaal:
1 : 5

 **WijbengalTromp**
architecten
adviseurs

Deze tekening is auteursrechtelijk beschermd. Zij mag niet zonder onze toestemming worden gebruikt. ©
vermenigvuldigd of aan derder ter beschikking worden gesteld.

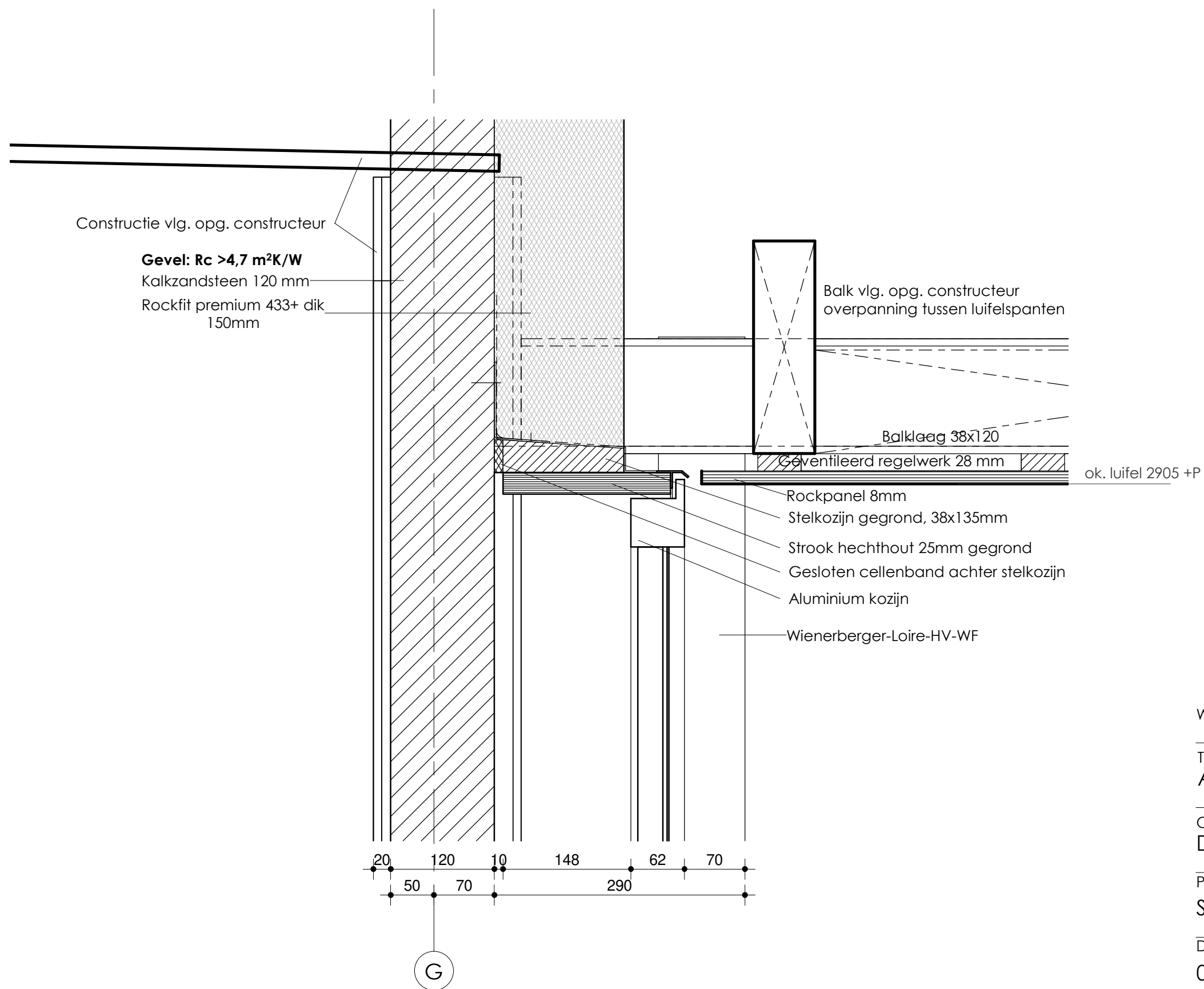

Wijz. A 02-12-2021

Tekeningnummer:
AO500-04

Onderdeel:
Detail 4

Projectnummer: S170905 Getekend:

Datum: 03-02-2021 Schaal: 1 : 5

WijbengalTromp
 architecten
 adviseurs

Deze tekening is auteursrechtelijk beschermd. Zij mag niet zonder onze toestemming worden gebruikt. ©
 vermenigvuldigd of aan derder ter beschikking worden gesteld.

G

5395 +P

5268 +P

Resitrix-zk EPDM

Dakpannen OVH Vario -
leikleur mat engobe,
panlatten 22x32 mm, bij
lessenaarsdak chaperonpan
toepassen, bij zadeldak
nokvorst en linker en rechter
gevelpan toepassen

Dakopbouw Rc=6,3 m2.K/W,
panlatten 22x32 mm,
Waterkerende
dampdoorlatende folie,
Geïsoleerde dakplaat Unilin
ES Unigreen 12

Vuren stijl- en regelwerk 38x140mm
Glaswol 140mm

Rc >6.3 m2.K/W, Tweelaags
bitumineuze dakbedekking,
90mm PIR-isolatie, 100mm
steenwol, dampremmende
folie

Staalprofiel-plaat +
staalconstructie volgens
opgave constructeur,
afschot 20mm/m1

afschot 20 / 1000

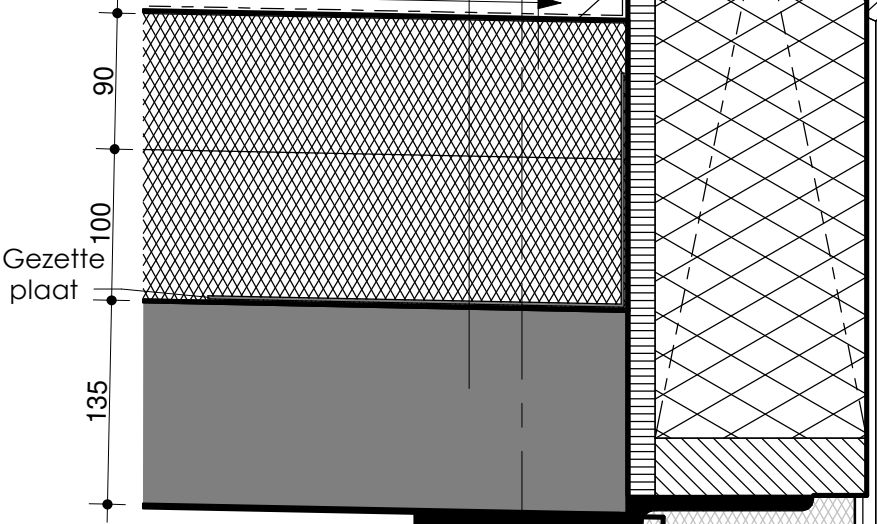

Staalconstructie vlg.
opg. constructeur

Staalconstructie vlg.
opg. constructeur

Muisdicht afwerken

Kalkzandsteen 120 mm
Rockfit premium 433+ dik
150mm



Wiz. A

02-12-2021

Tekeningnummer:
AO500-05

Onderdeel:
Detail 5

Projectnummer:
S170905

Getekend:

Datum:

03-02-2021

Schaal:

1 : 5

 **WijbengalTromp**
architecten
adviseurs

Deze tekening is auteursrechtelijk beschermd. Het mag niet zonder onze toestemming worden gereproduceerd of verspreid. Het is niet toegestaan deze tekening of de inhoud daarvan te kopiëren, te verspreiden of openbaar te maken. Het is niet toegestaan deze tekening of de inhoud daarvan te kopiëren, te verspreiden of openbaar te maken. ©

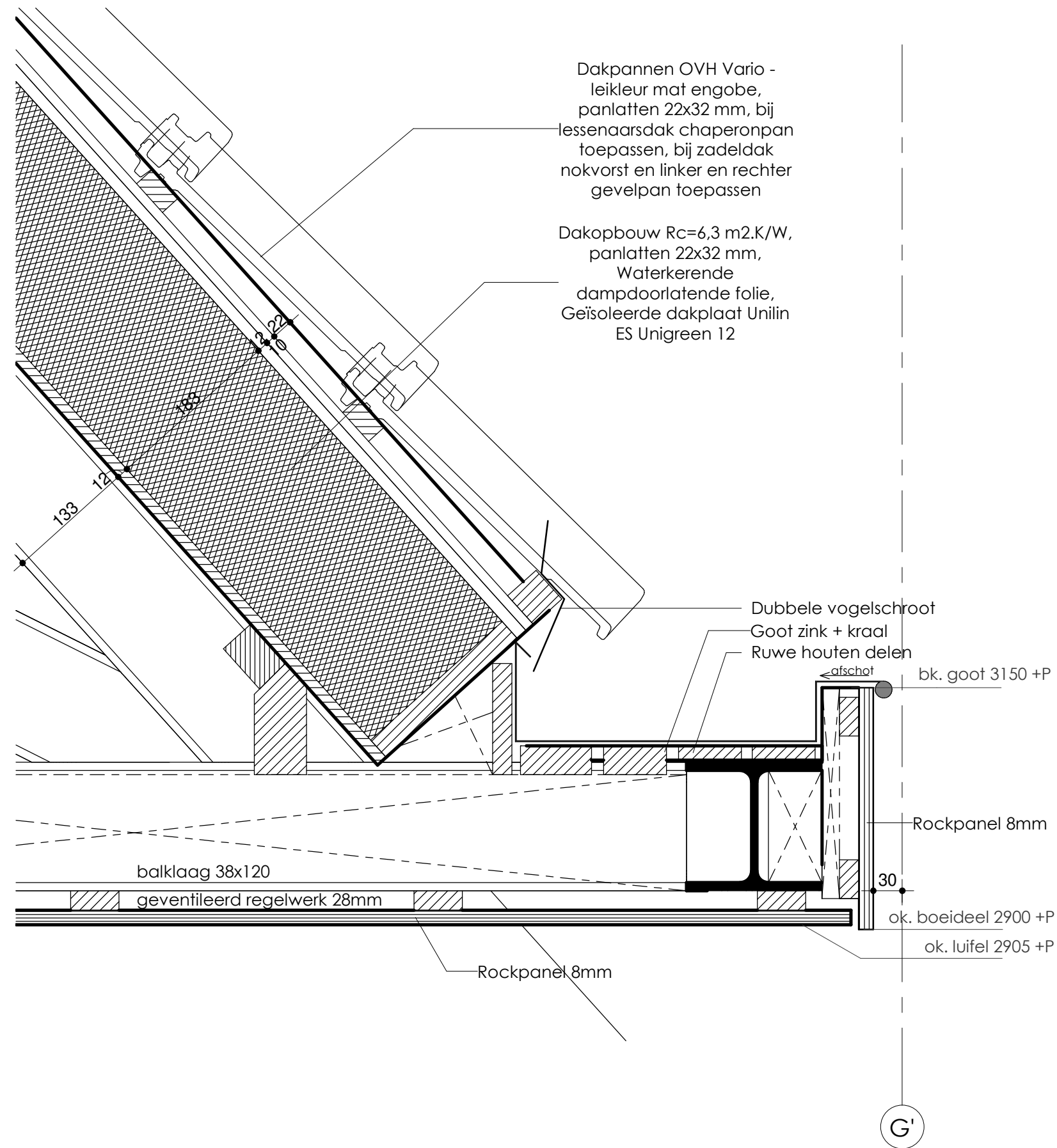

Wijz. A 02-12-2021

Tekeningnummer:
AO500-06

Onderdeel:
Detail 6

Projectnummer: S170905
Getekend: 

Datum: 03-02-2021
Schaal: 1 : 5

 **WijbengalTromp**
architecten
adviseurs

Deze tekening is auteursrechtelijk beschermd. Zij mag niet zonder onze toestemming worden gebruikt. Vermenigvuldigd of aan derder ter beschikking worden gesteld. ©

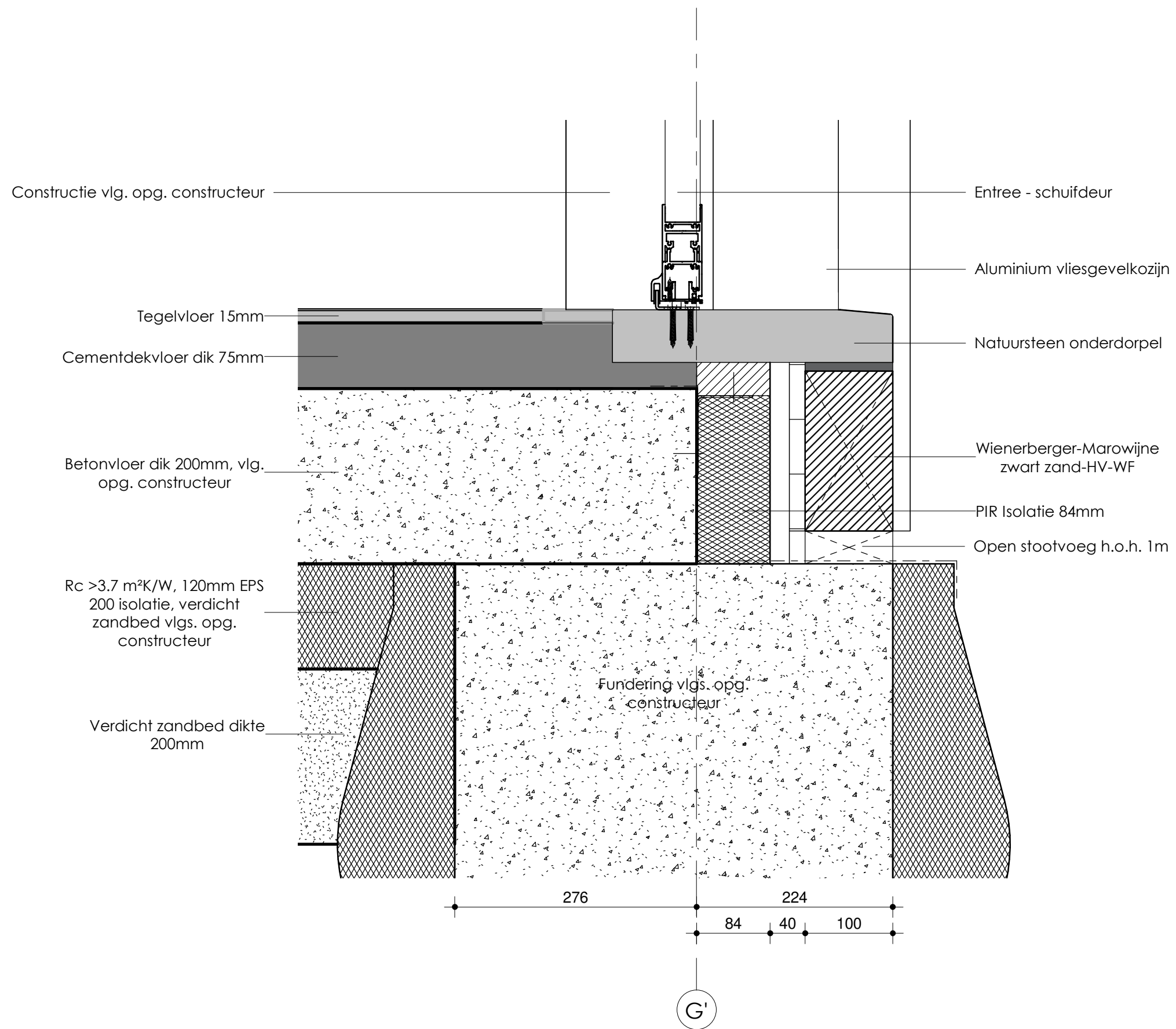

Wijz. A

02-12-2021

Tekeningnummer:
AO500-07

Onderdeel:
Detail 7

Projectnummer:
S170905

Getekend:



Datum:
03-02-2021

Schaal:

1 : 5

 **WijbengalTromp**
architecten
adviseurs

Deze tekening is auteursrechtelijk beschermd. Zij mag niet zonder onze toestemming worden gebruikt. ©
vermenigvuldigd of aan derder ter beschikking worden gesteld.

Constructie vlg. opg. constructeur

Tegelvloer 15mm

Cementdekvloer dik 75mm

Betonvloer dik 200mm, vlg.
opg. constructeur

Rc >3.7 m²K/W, 120mm EPS
200 isolatie, verdicht
zandbed vlg. opg.
constructeur

Verdicht zandbed dikte
200mm

Fundering vlg. opg.
constructeur

Aluminium vliesgevelkozijn

Natuursteen onderdorpel

Wienerberger-Marowijne
zwart zand-HV-WF

PIR Isolatie 84mm

Open stootvoeg h.o.h. 1m

276

224

84

40

100

G'

Wijz. A

02-12-2021

Tekeningnummer:
AO500-08

Onderdeel:
Detail 8

Projectnummer:
S170905

Getekend:



Datum:
03-02-2021

Schaal:
1 : 5

 **WijbengalTromp**
architecten
adviseurs

Deze tekening is auteursrechtelijk beschermd, zij mag niet zonder onze toestemming worden gebruikt. ©
vermenigvuldigd of aan derder ter beschikking worden gesteld.

Dakopbouw Rc=6,3 m².K/W,
panlatten 22x32 mm,
Waterkerende
dampdoorlatende folie,
Geïsoleerde dakplaat Unilin
ES Unigreen 12

Dakpannen OVH Vario -
leikleur mat engobe,
panlatten 22x32 mm, bij
lessenaarsdak chaperonpan
toepassen, bij zadeldak
nokvorst en linker en rechter
gevelpan toepassen

Dakopbouw Rc=6,3 m².K/W,
panlatten 22x32 mm,
Waterkerende
dampdoorlatende folie,
Geïsoleerde dakplaat Unilin
ES Unigreen 12

Tussen gordingen isoleren
Gordingen gemonteerd
aan tussenschot in HEA160

Constructie vlg. opg.
constructeur

Gordingen vlg. opg.
constructeur

Plafond entree

G'

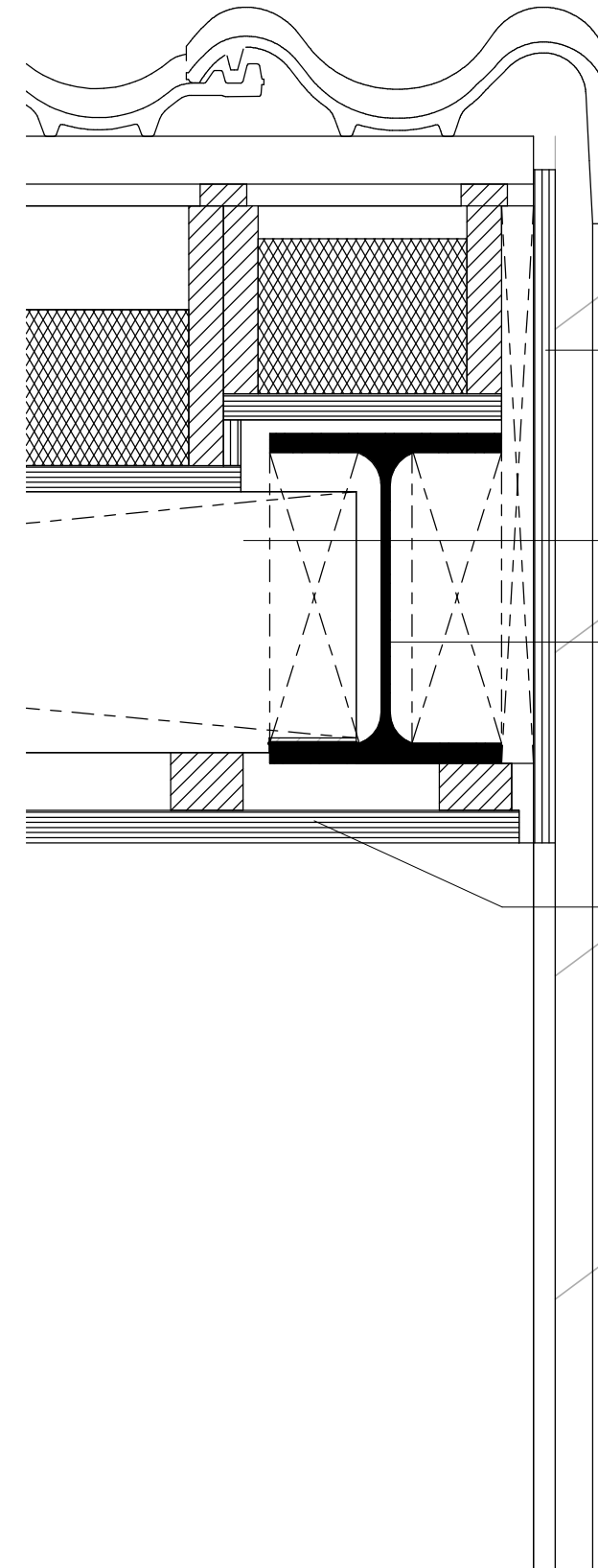

Rockpanel 8mm

Gordingen vlg. opg.
constructeur

Constructie vlg. opg.
constructeur

Rockpanel 8mm op
voldoende regelwerk

Wijz. A

02-12-2021

Tekeningnummer:
AO500-09

Onderdeel:
Detail 9

Projectnummer:
S170905

Getekend:



Datum:
03-02-2021

Schaal:
1 : 5

 **WijbengalTromp**
architecten
adviseurs

Deze tekening is auteursrechtelijk beschermd. Zij mag niet zonder onze toestemming worden gebruikt. ©
vermenigvuldigd of aan derder ter beschikking worden gesteld.

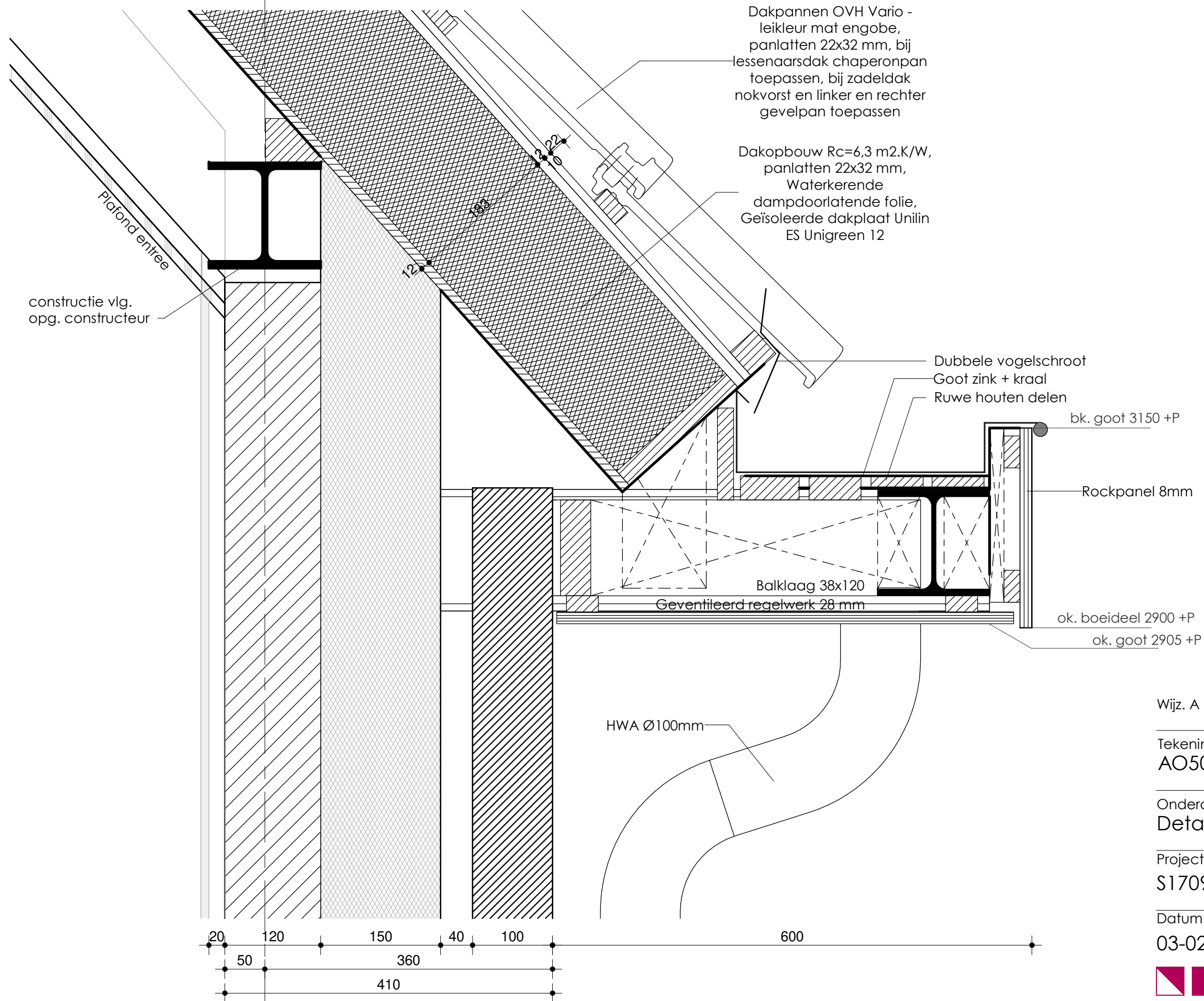

Dakpannen OVH Vario -
leikleur mat engobe,
panlatten 22x32 mm, bij
lessenaarsdak chaperonpan
toepassen, bij zadeldak
nokvorst en linker en rechter
gevelpan toepassen

Dakopbouw Rc=6,3 m².K/W,
panlatten 22x32 mm,
Waterkerende
dampdoorlatende folie,
Geïsoleerde dakplaat Unilin
ES Unigreen 12

Dubbele vogelschroef
Goot zink + kraal
Ruwe houten delen

bk. goot 3150 +P
Rockpanel 8mm
ok. boeideel 2900 +P
ok. goot 2905 +P

constructie vlg.
opg. constructeur

Plafond entree

HWA Ø100mm



10

Wijz. A 02-12-2021

Tekeningnummer:
AO500-10

Onderdeel:
Detail 10

Projectnummer: S170905 Getekend:

Datum: 03-02-2021 Schaal: 1 : 5

WijbengalTromp
architecten
adviseurs

Deze tekening is auteursrechtelijk beschermd. Zij mag niet zonder onze toestemming worden gebruikt. Vermenigvuldigd of aan derder ter beschikking worden gesteld. ©

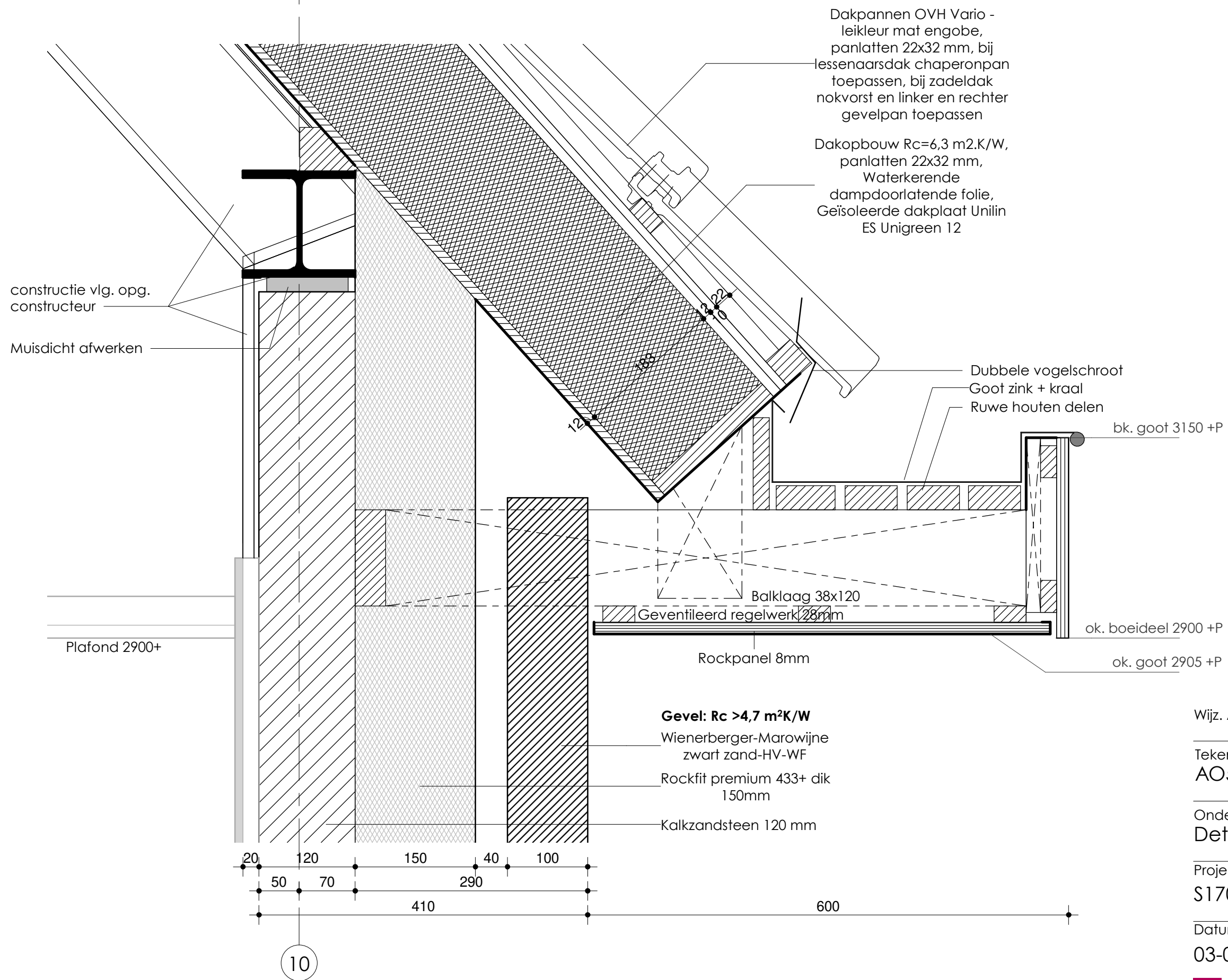

Wijz. A 02-12-2021

Tekeningnummer:
AO500-11

Onderdeel:
Detail 11

Projectnummer: S170905
Getekend: 

Datum: 03-02-2021
Schaal: 1 : 5

 **WijbengalTromp**
architecten
adviseurs

Deze tekening is auteursrechtelijk beschermd. Zij mag niet zonder onze toestemming worden gebruikt. ©
vermenigvuldigd of aan derder ter beschikking worden gesteld.

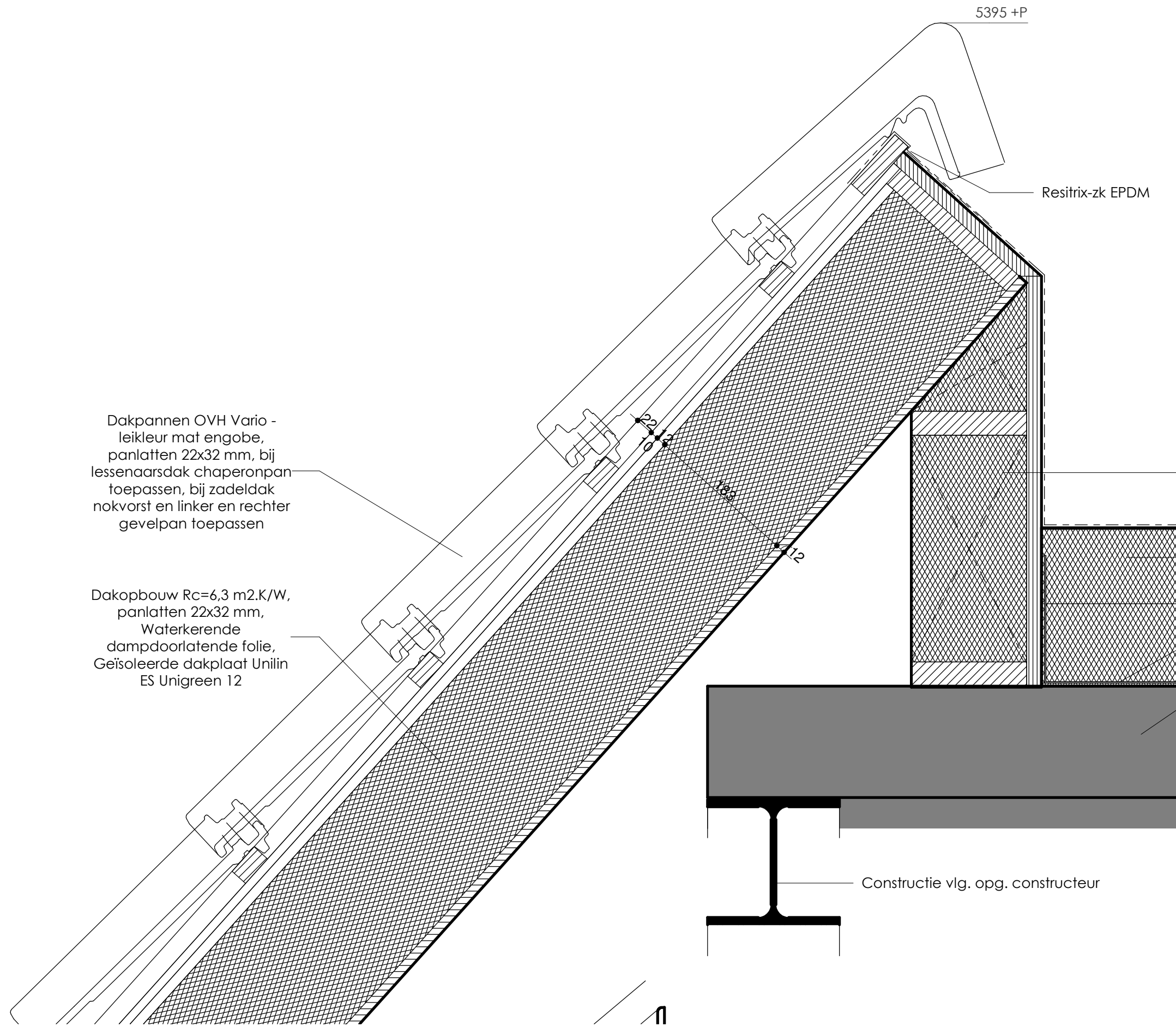

Dakpannen OVH Vario -
leikleur mat engobe,
panlatten 22x32 mm, bij
lessenaarsdak chaperonpan
toepassen, bij zadeldak
nokvorst en linker en rechter
gevelpan toepassen

Dakopbouw Rc=6,3 m2.K/W,
panlatten 22x32 mm,
Waterkerende
dampdoorlatende folie,
Geïsoleerde dakplaat Unilin
ES Unigreen 12

Resitrix-zk EPDM

Vuren stijl- en regelwerk 38x140mm
Glaswol 140mm

Rc >6.3 m²K/W, Tweelaags
bitumineuze dakbedekking,
90mm PIR-isolatie, 100mm
steenwol, dampremmende
folie

Gezette plaat

Staalprofiel-plaat +
staalconstructie volgens
opgave constructeur,
afschot 20mm/m1

Constructie vlg. opg. constructeur

Wijz. A

02-12-2021

Tekeningnummer:
AO500-12

Onderdeel:
Detail 12

Projectnummer:
S170905

Getekend:



Datum:
03-02-2021

Schaal:
1 : 5

 **WjbengalTromp**
architecten
adviseurs

Deze tekening is auteursrechtelijk beschermd, zij mag niet zonder onze toestemming worden gebruikt. ©
vermenigvuldigd of aan derder ter beschikking worden gesteld.

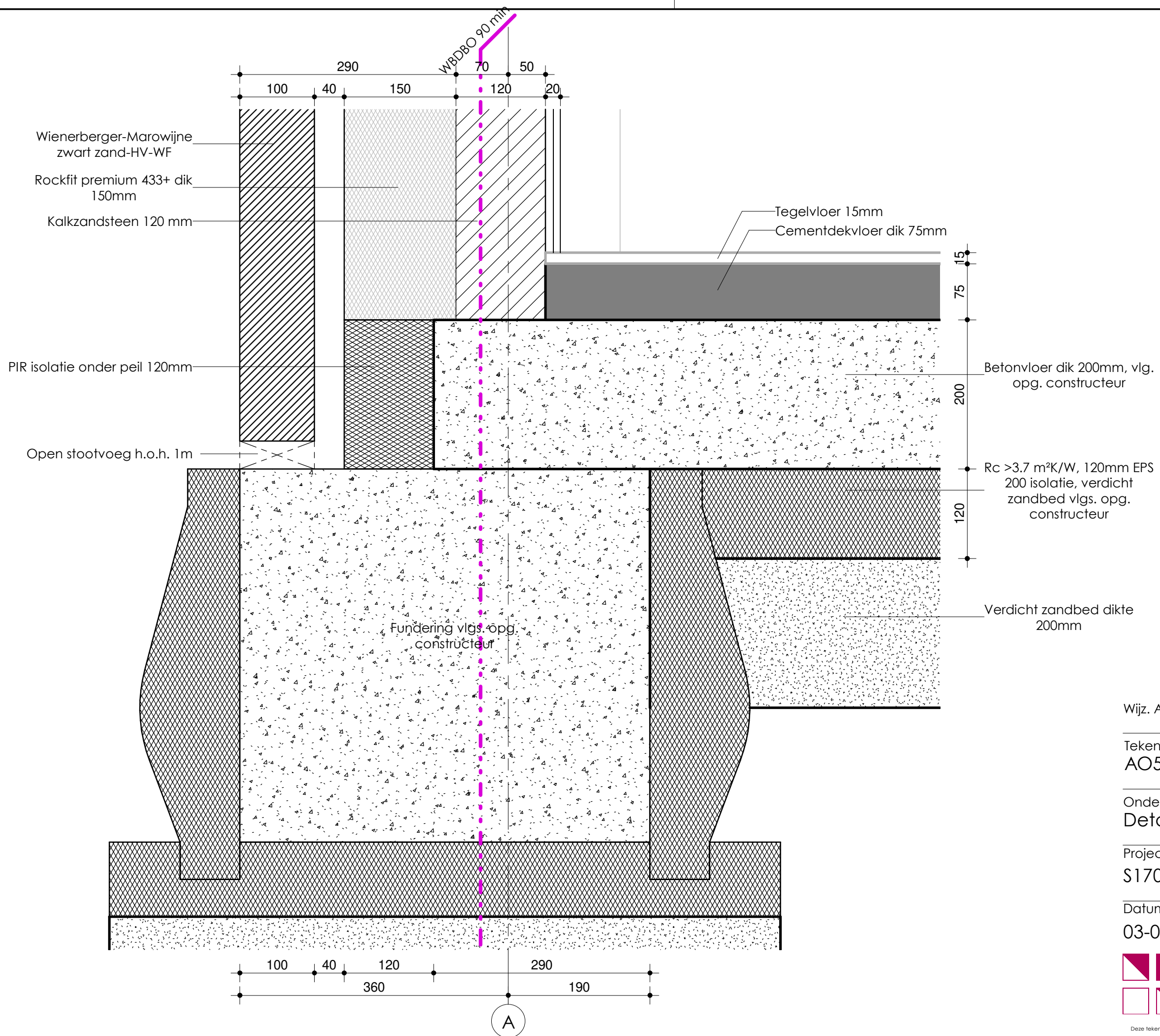

Wijz. A

02-12-2021

Tekeningnummer:
AO500-13

Onderdeel:
Detail 13

Projectnummer:
S170905

Getekend:



Datum:
03-02-2021

Schaal:

1 : 5

 **WijbengaTromp**
architecten
adviseurs

Deze tekening is auteursrechtelijk beschermd, zij mag niet zonder onze toestemming worden gebruikt. ©
vermenigvuldigd of aan derder ter beschikking worden gesteld.

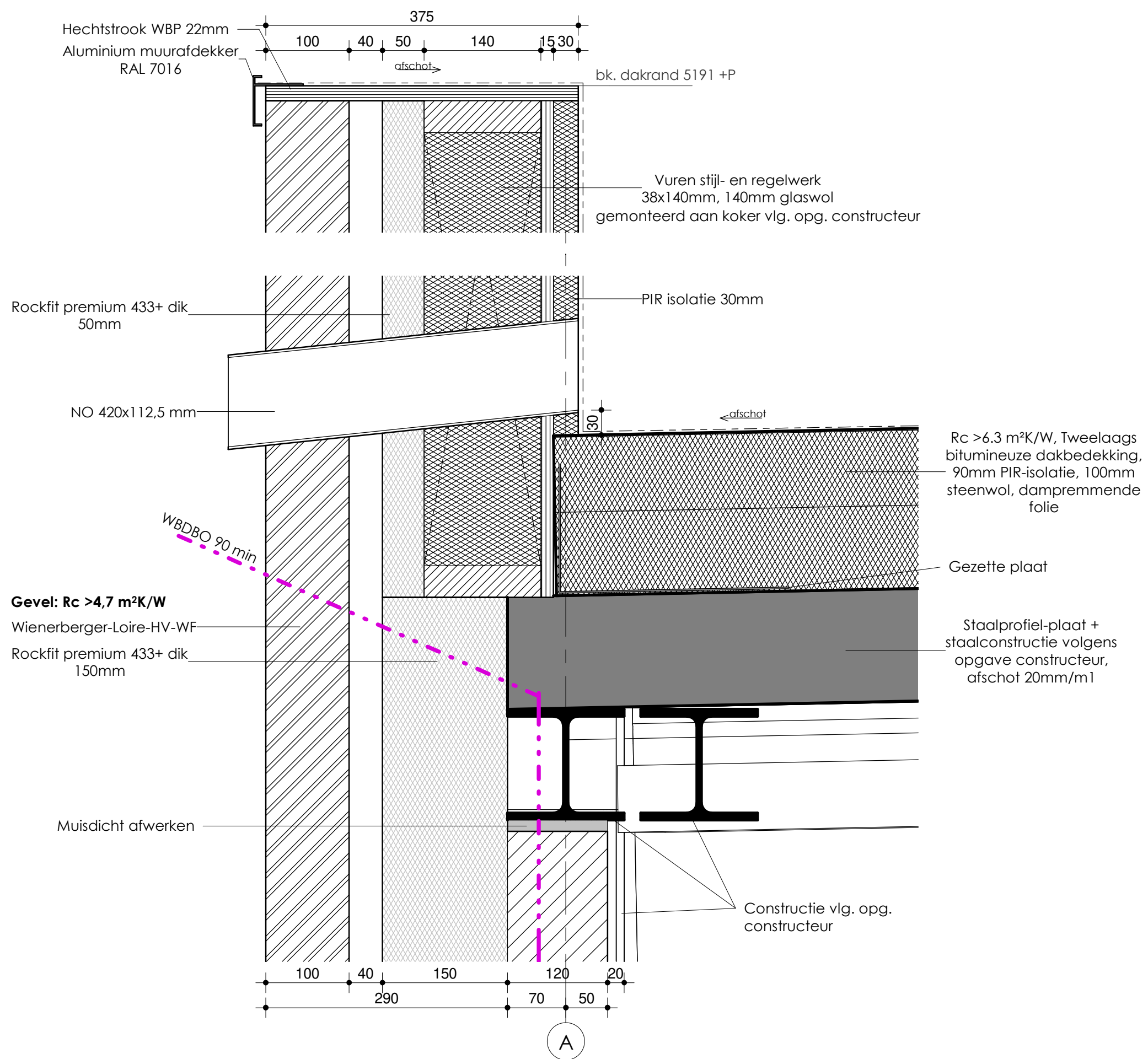

Wijz. A 02-12-2021

Tekeningnummer:
AO500-14

Onderdeel:
Detail 14

Projectnummer: S170905
Getekend:

Datum: 03-02-2021
Schaal: 1 : 5

WijbengalTromp
architecten
adviseurs

Deze tekening is auteursrechtelijk beschermd. Zij mag niet zonder onze toestemming worden gebruikt. ©
vermenigvuldigd of aan derder ter beschikking worden gesteld.

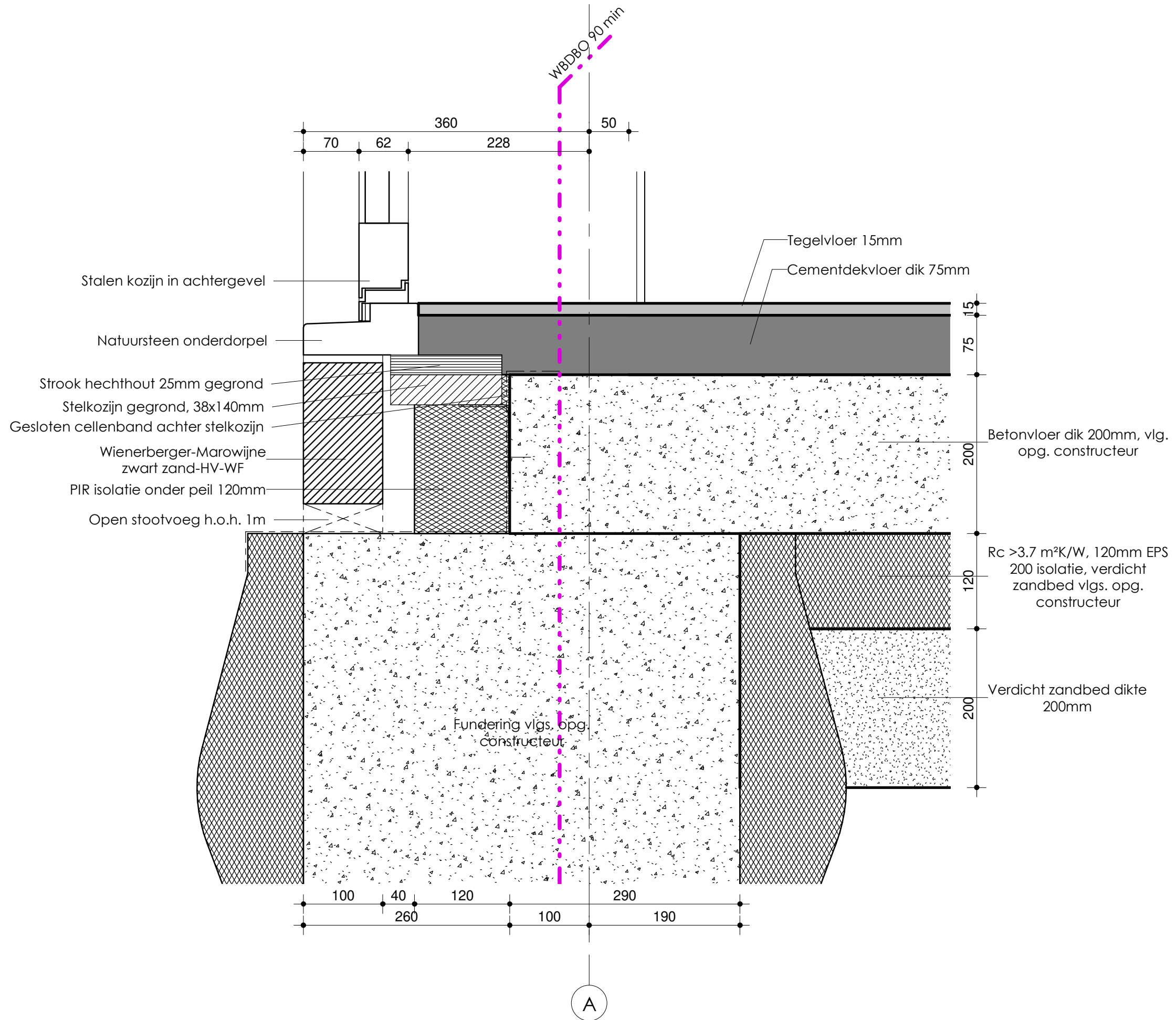

Stalen kozijn in achtergevel

Natuursteen onderdorpel

Strook hechthout 25mm gegrond

Stelkozijn gegrond, 38x140mm

Gesloten cellenband achter stelkozijn

Wienerberger-Marowijne
zwart zand-HV-WF

PIR isolatie onder peil 120mm

Open stootvoeg h.o.h. 1m

Tegelvloer 15mm

Cementdekvloer dik 75mm

Betonvloer dik 200mm, vlg.
opg. constructeur

Rc >3.7 m²K/W, 120mm EPS
200 isolatie, verdicht
zandbed vlg. opg.
constructeur

Verdicht zandbed dikte
200mm

Fundering vlg. opg.
constructeur

A

Wijz. A

02-12-2021

Tekeningnummer:
AO500-15

Onderdeel:
Detail 15

Projectnummer:
S170905

Getekend:



Datum:
03-02-2021

Schaal:

1 : 5



Deze tekening is auteursrechtelijk beschermd. Zij mag niet zonder onze toestemming worden gebruikt. © vermenigvuldigd of aan derder ter beschikking worden gesteld.

Constructie vlg.
opg. constructeur
Muisdicht afwerken

Kalkzandsteen 120 mm
Rockfit premium 433+ dik
150mm

Plafond 2900+

Dakpannen OVH Vario -
leikleur mat engobe,
panlatten 22x32 mm, bij
lessenaarsdak chaperonpan
toepassen, bij zadeldak
nokvorst en linker en rechter
gevelpan toepassen

Dubbele vogelschroot
Goot zink + kraal
Ruwe houten delen

ok. goot 3150 +P

Rockpanel 8mm

Balklaag 38x120

Geventileerd regelwerk 28mm

ok. boeideel 2900 +P

ok. goot 2905 +P

Aluminium kozijn

Rockpanel 8mm

Wienerberger-Loire-HV-WF

50

228

62

70

600

ok. kozijn 900 +P

Kalkzandsteen 120 mm

Rockfit premium 433+ dik
150mm

Wienerberger-Loire-HV-WF

bk. trasraam 638 +P

Wienerberger-Marowijne
zwart zand-HV-WF

120

150

40

100

50

70

290

10

Wijz. A

02-12-2021

Tekeningnummer:
AO500-16

Onderdeel:
Detail 16

Projectnummer:
S170905

Getekend:



Datum:
03-02-2021

Schaal:

1 : 5

 **WijbengalTromp**
architecten
adviseurs

Deze tekening is auteursrechtelijk beschermd, zij mag niet zonder onze toestemming worden gebruikt. ©
vermenigvuldigd of aan derder ter beschikking worden gesteld.

AO805 KLEUR- & MATERIAALSTAAT

Project: **Poiesz 09 Zwaagwesteinde (De Westereen)**
 Project nummer: **S170905**
 Fase: **Aanvraag Omgevingsvergunning**
 Datum: 3-2-2021
 Datum gewijzigd: 2-12-2021

code	omschrijving	materiaal	afwerking	kleur
Exterieur				
1	gevelmetselwerk (boven plint)	baksteen		Terca-Loire-HV-WF
2	voegwerk gevelsteen (boven plint)	cement	doorstrijkvoeg iets verdiept	grijs
3	gevelmetselwerk plint	baksteen		Terca-Marowijne zwart zand-HV-WF
4	voegwerk gevelsteen plint	cement	doorstrijkvoeg iets verdiept	donkergrijs
5	kozijnen en vliesgevel	aluminium geïsoleerd	gepoedercoat	antraciet, RAL 7016
6	deuren	aluminium geïsoleerd	gepoedercoat	antraciet, RAL 7016
7	waterslagen	aluminium	gepoedercoat	antraciet, RAL 7016
8	onderdorpels	hardsteen	gezoet	donker grijs
9	overhead deur	sandwichpanelen	gepoedercoat	antraciet, RAL 7016
10	dakpannen	keramisch (OVH)	leikleur mat engobe	OVH Vario
11	goten + kraal	zink		naturel
12	boeien en overstekken	rockpanel	standaard	wit, RAL 1013
13	daktrim achtergevel	aluminium		naturel
14	hsb gevel bekleding	rockpanel	standaard	wit, RAL 1013
15	hwa's	loro-x, zink, PVC + isolatie binnen		naturel, zink
16	dakbedekking	bitumineus	leislag	grijs
17	nood overstorten	aluminium		naturel
18	staalconstructie buiten in het zicht	staal	verzinkt	naturel
19	staalconstructie binnen	staal	verzinkt + gecoat	antraciet, RAL 7016

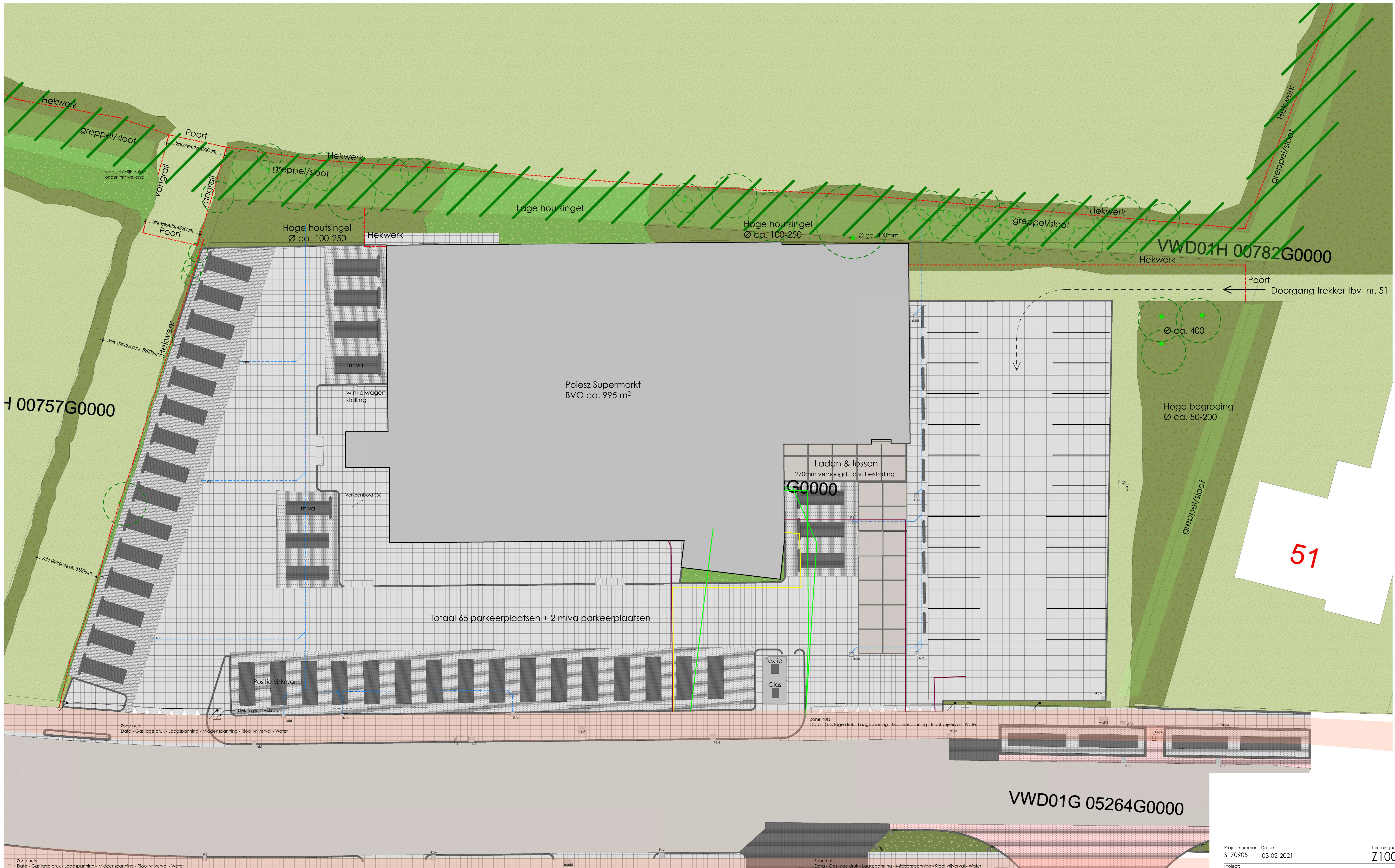

Renvooi

Rolering kan afwijken van op de tekening aangegeven positie

	Staatkolk bestaand
	Verkeersbord - Parkeren op eigen risico Gemonteerd op flespaal
	Zuil muppy
	Zuil welkomstbord
	Diamantkoppaal
	Lichtmast/Straatlantaarn bestaand
	Vlaggenmat (met banier houder)
	Initiënblokken
	Dubbele schampband
	Trottoirband

	Begroeiing/gras
	Asfalt verharding - rijbaan
	Betonklinkerkeel, egaal grijs, halfsteensverband
	Betonklinkerkeel, donker, halfsteensverband
	Betonklinkerkeel, egaal zwart, halfsteensverband
	Betontegels 300 x 300 mm, halfsteensverband
	Betontegels 600 x 600 mm, halfsteensverband
	Stelconplaat 2000x2000mm
	Zone nuts leidingen

KLIC-nummer: 20004546 - 1

Verzamelkaart geselecteerde thema's

	Dataverzameling
	Dataverzameling
	Dataverzameling
	Dataverzameling
	Dataverzameling
	Dataverzameling
	Dataverzameling
	Dataverzameling

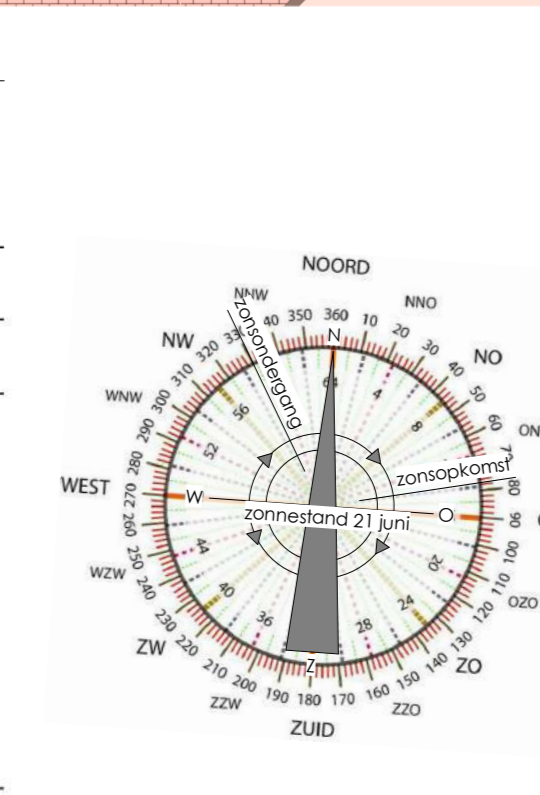

Projectnummer: S170905 Datum: 03-02-2021 Tekeningnummer: Z100

Project: Poiesz 09 Zwaagwesteinde (De Westereen)

Opdrachtgever: Poiesz Vastgoed B.V.

Onderdeel: Bestaande situatie

Fase: Aanvraag Omgevingsvergunning Formaat: A0 Schaal: 1:100 Getekend: [initials]

Postadres: Oude Opperhuizenweg 27
8406 JA Smeek
T. 0515-423800
E. info@wijbengagroep.nl
www.wijbengagroep.nl

WijbengalTromp
architecten
adviseurs